



- Copyright
- Sikkerhetsinformasjon
- Om denne brukerhåndboken
- Funksjonene til ditt nye produkt
- Innledning
- Komme i gang
- Nettverksoppsett (bare Dell 1130n)
- Grunnleggende oppsett
- Medier og skuffer
- Utskrift
- Administrasjonsverktøy
- Vedlikehold
- Feilsøking
- Rekvisita
- Spesifikasjoner
- Tillegg
- Ordfliste

Dell 1130  
Dell 1130n

# Brukerhåndbok

[www.dell.com](http://www.dell.com) | [www.support.dell.com](http://www.support.dell.com)





bli kjent med kontrollpanelet  
bli kjent med kontrollpanelet  
avbruddsknappen  
bruke hjelp  
bruke overlegg i vinduer  
bruke vannmerker i vinduer  
dobbeltsidig utskrift (manuell)  
skriverdriver  
Embedded Web Service  
generell informasjon  
endre utskriftsprosent for dokumentet  
favorittinnstillinger, for utskrift  
funksjoner  
funksjoner  
funksjoner utskriftsmedier  
maskinfunksjoner  
programvare som følger med  
skriverdriver  
strømsparingsfunksjoner  
hefter  
hefteutskrift  
justering  
skuffstørrelse  
kontrollpanel  
konvensjoner  
legge i papir  
i manuell skuff  
i skuff 1  
spesialpapir  
Linux  
driverinstallasjon for nettverkstilkobling  
driverinstallasjon for USB-kabeltilkobling  
programvare som følger med  
skriveregenskaper  
systemkrav  
unified driver configurator  
utskrift  
vanlige Linux-problemer  
Macintosh



# Copyright

Informasjonen i dette dokumentet kan endres uten varsel.

© 2010 Dell Inc. Med enerett.

Gjengivelse av dette materialet, uansett form, er strengt forbudt uten skriftlig samtykke fra Dell Inc.

Varemerker som er brukt i denne teksten: *Dell*, *DELL*-logoen og *Dell Toner Management System* er varemerker for Dell Inc. *Microsoft*, *Windows*, *Windows Vista* og *Windows Server* er registrerte varemerker for Microsoft Corporation i USA og/eller andre land. *Adobe* og *Acrobat Reader* er registrerte varemerker eller varemerker for Adobe Systems Incorporated i USA og/eller andre land.

Andre varemerker og varenavn kan brukes i dette dokumentet for å henvise til eierne av rettighetene til merke- og produktnavn eller produktene deres.

Dell Inc. fraskriver seg alle eierinteresser i andre varemerker og handelsnavn enn sine egne.

Se filen **LICENSE.txt** på den medfølgende CD-en for å finne lisensinformasjon for åpen kilde.

REV. 1.00

# Sikkerhetsinformasjon









Disse advarslene og forholdsreglene er inkludert for å hindre at du skader deg selv eller andre, i tillegg til å forhindre mulig skade på maskinen. Pass på at du har lest og forstått alle disse instruksjonene før du bruker maskinen.

Bruk sunn fornuft ved bruk av alle elektriske apparater og ved enhver bruk av maskinen. Følg også alle advarsler og instruksjoner som vises på maskinen og som beskrives i veiledningene som fulgte med. Etter at du har lest denne delen, bør du oppbevare den på et trygt sted for å kunne lese den igjen senere.

## Viktig sikkerhetssymboler

Denne delen forklarer betydningen av alle ikoner og symboler i brukerhåndboken. Disse sikkerhetssymbolene presenteres etter farenivå.

### Forklaring av alle ikoner og symboler som brukes i brukerhåndboken:

	Advarsel	Farer eller risikable handlinger som kan medføre alvorlig personskade eller død.
	Forsiktig	Farer eller risikable handlinger som kan medføre lettere personskade eller materielle skader.
	Ikke forsøk.	
	Ikke demonter.	
	Ikke rør.	
	Trekk ut støpselet fra veggkontakten.	
	Kontroller at maskinen er jordet for å unngå elektrisk støt.	
	Kontakt servicesenteret for å få hjelp.	
	Følg instruksjonene nøye.	

## Driftsmiljø

### ▲ Advarsel



Ikke bruk hvis strømledningen er skadet eller stikkkontakten ikke er jordet.  
Hvis ikke, kan det føre til elektrisk støt eller brann.



Ikke plasser ting oppå maskinen (vann, små metallobjekter eller tunge ting, lys, tente sigaretter osv.).  
Hvis ikke, kan det føre til elektrisk støt eller brann.

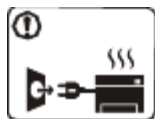

Hvis maskinen blir overopphetet, vil den slippe ut røyk eller lage rare lyder eller lukter. Slå av strømmen øyeblikkelig og trekk ut støpselet til maskinen.  
Hvis ikke, kan det føre til elektrisk støt eller brann.



Ikke bøy eller legg tunge gjenstander på strømledningen.  
Hvis du trår på strømledningen eller lar den bli klemt av en tung gjenstand, kan dette føre til elektrisk støt eller brann.



Ikke trekk ut støpselet ved å dra i ledningen. Du må ikke ta i støpselet med våte hender.  
Hvis ikke, kan det føre til elektrisk støt eller brann.

### ▲ Forsiktig

Trekk ut støpselet fra stikkkontakten ved

 Hvis støpselet ikke passer lett i stikkkontakten, må du



⚠ Tordenvær eller hvis maskinen ikke brukes på en stund.

Hvis ikke, kan det føre til elektrisk støt eller brann.

⚠ Vær forsiktig. Området hvor papiret kommer ut er varmt.

Du kan få brannskader.

⚠ Hvis du har mistet maskinen i gulvet, eller hvis kabinettet ser skadet ut, må du trekke ut alle ledninger fra maskinen og be om hjelp fra en kvalifisert servicetekniker.

Ellers kan dette føre til elektrisk støt eller brann.

⚠ Hvis maskinens ytelse plutselig endres tydelig, trekker du ut alle ledninger fra maskinen og ber om hjelp fra en kvalifisert servicetekniker.

Ellers kan dette føre til elektrisk støt eller brann.

ikke tvinge det på plass.

Ring en elektriker eller bytt til en annen stikkontakt.

Hvis ikke kan det oppstå elektrisk støt.

⚠ Pass på at kjøledyr ikke tygger på strømledningen, telefonledningen eller grensesnittkablene til datamaskinen.

Dette kan føre til elektrisk støt eller brann og/eller at kjøledyret ditt blir skadet.

⚠ Hvis maskinen ikke virker etter at du har fulgt disse instruksjonene, trekker du ut alle ledninger fra maskinen og ber om hjelp fra en kvalifisert servicetekniker.

Ellers kan dette føre til elektrisk støt eller brann.

## Driftsmetode

### ⚠ Forsiktig



⚠ Ikke trekk ut papiret med makt ved utskrift.

Det kan skade maskinen.



⚠ Pass på at du ikke plasserer hånden mellom maskinen og papirskuffen.

Du kan skade deg.

⚠ Ikke blokker eller dytt gjenstander inn i lufteåpningen.

Dette kan føre til høyere komponenttemperatur, noe som kan forårsake skade eller brann.

⚠ Vær forsiktig slik at du unngår papirkutt når du legger i papir eller fjerner papir som har satt seg fast.

Du kan skade deg.



⚠ Når du skriver ut mange sider om gangen, kan nedre del av området hvor papiret kommer ut bli varmt. Ikke la barn berøre overflaten.

Barna kan få brannskader.



⚠ Du må ikke bruke pinsett eller skarpe metallgjenstander når du fjerner papir som sitter fast.

Det kan skade maskinen.

⚠ Ikke la for mange ark samle seg opp i utskuffen.

Det kan skade maskinen.

⚠ Strømledning er maskinens strømavbruddsenhet.

Trekk ut støpselet for å slå av strømforsyningen.

## Installasjon/flytting

### ⚠ Advarsel



⚠ Ikke plasser maskinen i et område med støv, fuktighet eller vannlekkasjer.

Hvis ikke, kan det føre til elektrisk støt eller brann.

### ⚠ Forsiktig



⚠ Slå av strømmen og trekk ut alle ledninger når du skal flytte maskinen. Den skal løftes av minst to personer.

Maskinen kan falle og forårsake personskader eller materiell skader.

⚠ Ikke dekk til maskinen eller plasser den i et lufttett rom, f.eks. et skap.

Hvis maskinen ikke har god ventilasjon, kan det oppstå brann.



Ikke plasser maskinen på et ustabilt underlag.

Maskinen kan falle og forårsake personskader eller materiell skader.

⊗ Maskinen skal kobles til strømnivået som er spesifisert på etiketten.

Hvis du er usikker og vil kontrollere strømnivået som du bruker, tar du kontakt med strømleverandøren.

ⓘ Bruk kun telefonlinjetråd nr. 26 AWG [a] eller større, hvis nødvendig. Ellers kan maskinen skades.

Pass på at du setter støpselet inn i en jordet stikkontakt. Ellers kan dette føre til elektrisk støt eller brann.

⊗ Ikke overbelast stikkontakter og skjøteledninger. Dette kan redusere ytelsen og føre til elektrisk støt eller brann.

ⓘ Bruk strømledningen som fulgte med maskinen for trygg bruk. Bruker du en ledning som er lenger enn 2 meter sammen med en 140 V-maskin, må tykkelsen være 16 AWG eller større. Ellers kan det oppstå skader på maskinen som kan forårsake elektrisk støt eller brann.

[a] AWG: American Wire Gauge (amerikansk standard for ledningsdiameter).

## Vedlikehold/kontroll

### ⚠ Forsiktig



Trekk ut støpselet før du rengjør innsiden av maskinen. Ikke bruk benzen, løsemidler eller alkoholholdige produkter til å rengjøre maskinen. Ikke spray vann direkte inn i maskinen.

Hvis ikke, kan det føre til elektrisk støt eller brann.



Ikke bruk maskinen mens du jobber inne i den for å gjøre rent eller skifte ut deler.

Du kan skade deg.



Oppbevar rengjøringsmidler utenfor barnas rekkevidde.

Barna kan skade seg.



Ikke demonter, reparer eller rekonstruer maskinen på egen hånd.

Det kan skade maskinen.

Ring en autorisert tekniker når maskinen må repareres.

ⓘ Hold strømledningen og støpselets kontaktoverflate ren for støv og vann. Hvis ikke, kan det føre til elektrisk støt eller brann.

ⓘ Når du rengjør og bruker maskinen må du følge nøye brukerhåndboken som fulgte med maskinen.

Ellers kan maskinen skades.

⊗ Ikke fjern deksler eller beskyttelsesanordninger som er festet med skruer.

Maskinen skal kun repareres av en Dell-servicetekniker.

## Rekvisitabruk

### ⚠ Forsiktig



Ikke demonter tonerkassetten.

Tonerstøv kan være farlig for mennesker.



Ikke brenn rekvisita, f.eks. tonerkassetter eller fikseringsenheten.

Dette kan føre til eksplosjon eller brann.

ⓘ Pass på at tonerstøv ikke kommer i kontakt med kropp eller klær når du skifter tonerkassett eller fjerner tilstoppet papir.

Tonerstøv kan være farlig for mennesker.



Tonerkassetter og annen rekvisita må oppbevares i sikker avstand fra barn.

Tonerstøv kan være farlig for mennesker.

⊗ Bruk av resirkulert rekvisita, f.eks. tonerkassetter, kan skade maskinen.

Du må betale serviceavgift dersom det oppstår skader etter bruk av resirkulert rekvisita.



# Om denne brukerhåndboken

Denne brukerhåndboken inneholder grunnleggende informasjon om maskinen og detaljerte forklaringer om hvordan du bruker den.





- Les sikkerhetsinformasjonen før du tar i bruk maskinen.
- Hvis du får problemer med å bruke maskinen, kan du lese feilsøkingskapitlet. (Se [Feilsøking.](#))
- Begreper som brukes i denne brukerhåndboken, er beskrevet i ordlisten. (Se [Ordliste.](#))
- Illustrasjonene i denne brukerhåndboken kan være forskjellige fra din maskin, avhengig av tilleggsutstyr eller modell.
- Prosedyrene i denne brukerhåndboken er i hovedsak basert på Windows XP.

## Konvensjoner

Noen begreper i denne brukerhåndboken brukes om hverandre, som vist nedenfor.



- Dokument er det samme som original.
- Papir er det samme som medier eller utskriftsmedier.
- Maskin er skriveren eller MP-enheten.

Tabellen nedenfor viser konvensjonene som brukes i brukerhåndboken:

Konvensjoner	Beskrivelse	Eksempel
Fete typer	For tekst på displayet eller navn på knapper på maskinen.	<b>Avbryt</b>
Merk	Gir utfylledende informasjon eller detaljerte spesifikasjoner for funksjonene til maskinen.	 Datoformatet kan variere fra land til land.
Forsiktig	Gir brukere informasjon for å beskytte maskinen mot mulige mekaniske skader eller andre feil.	 Ikke berør den grønne underdelen av tonerkassetten.
Fotnote	Gir mer detaljert informasjon om bestemte ord eller uttrykk.	a. sider per minutt.
("Kryssreferanse")	Leder brukere til en referanseside med ytterligere detaljert informasjon.	(Se <a href="#">Mer informasjon.</a> )

## Mer informasjon

Du finner mer informasjon om hvordan du konfigurerer og bruker maskinen på følgende steder, enten i trykt form eller på skjermen.

Materialer	Beskrivelse
Hurtiginstallasjonsguide 	Denne håndboken inneholder informasjon om hvordan du konfigurerer maskinen, og instruksjoner som du må følge for å klargjøre maskinen.
Brukerhåndbok 	Denne håndboken inneholder trinnvise instruksjoner om bruk av alle maskinens funksjoner, og informasjon om vedlikehold av maskinen, feilsøking og utskifting av rekvisita.
Skriverdriverhjelp	Denne hjelpen inneholder informasjon om skriverdriveren og instruksjoner for oppsett av utskriftsalternativene. (Se <a href="#">Bruke hjelp.</a> )
Dells webområde	Hvis du har tilgang til Internett, kan du få hjelp, støtte, skriverdrivere, håndbøker og bestillingsinformasjon fra Dells webområder <a href="http://www.dell.com">www.dell.com</a> eller <a href="http://support.dell.com">support.dell.com</a> .



# Funksjonene til ditt nye produkt

Din nye maskin er utstyrt med en rekke spesialfunksjoner som gir bedre kvalitet på dokumentene du skriver ut.

## Spesialfunksjoner

### Skriv ut med høy hastighet og høy kvalitet



- Du kan skrive ut med en effektiv oppløsning på opptil 1 200 x 600 dpi (Dell 1130) og opptil 1 200 x 1 200 dpi (Dell 1130n).
- Dell 1130 skriver ut opptil 18 spm på A4-ark, eller opptil 19 spm på Letter-ark. Dell 1130n skriver ut opptil 24 spm på A4-ark og Letter-ark.

### Håndter mange forskjellige typer utskriftsmaterialer

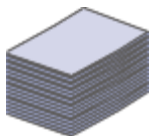

- Den manuelle skuffen støtter vanlig papir i forskjellige størrelser, brevhoder, konvolutter, etiketter, egendefinerte mediestørrelser, postkort og tungt papir.
- Skuffen for 250 ark støtter vanlig papir.

### Lag profesjonelle dokumenter



- Skriv ut vannmerker. Du kan merke dokumenter med tekst, for eksempel "Konfidensielt". (Se [Bruke vannmerker](#).)
- Skriv ut plakater. Teksten og bildene på hver dokumentside forstørres og skrives ut på tvers av arket. Arkene kan deretter limes sammen til en plakat. (Se [Skrive ut plakater](#).)
- Du kan bruke forhåndstrykte skjemaer og brevhoder med vanlig papir. (Se [Bruke overlegg](#).)

### Spar tid og penger



- Du kan skrive ut flere sider på ett enkelt ark for å spare papir. (Se [Skrive ut flere sider på ett ark](#).)
- Maskinen har automatisk strømsparing og reduserer strømforbruket betraktelig når den er i ventemodus.
- Du kan skrive ut på begge sider av arket for å spare papir (manuell). (Se [Skrive ut på begge sider av papiret \(manuell\)](#).)

### Skriv ut i ulike miljøer



- Du kan skrive ut både med Windows- og med Linux- og Macintosh-systemer.
- Maskinen er utstyrt med et USB-grensesnitt.
- Dell 1130n leveres med et innebygd nettverksgrensesnitt, 10/100 BaseTX.

### IPv6

Denne maskinen støtter IPv6 (bare Dell 1130n).



## Funksjoner etter modell

Maskinen er konstruert for å støtte alle dokumentbehov – fra utskrift til mer avanserte nettverkløsninger for bedrifter. Funksjoner etter modell inkluderer:

FUNKSJONER	Dell 1130	Dell 1130n
Høyhastighets-USB 2.0	• <a href="#">[a]</a>	•
Nettverksgrensesnitt Ethernet 10/100 BaseTX kablet LAN		•
Dobbelttidig utskrift (manuell)	•	•
<a href="#">[a]</a> USB 1.1		

(•: inkludert, tomt: ikke tilgjengelig)

# Innledning

Dette kapitlet gir deg en oversikt over maskinen.

**Dette kapitlet inneholder:**

- [Oversikt over maskinen](#)
- [Oversikt over kontrollpanelet](#)
- [Bli kjent med kontrollpanelet](#)

## Oversikt over maskinen

### Sett forfra

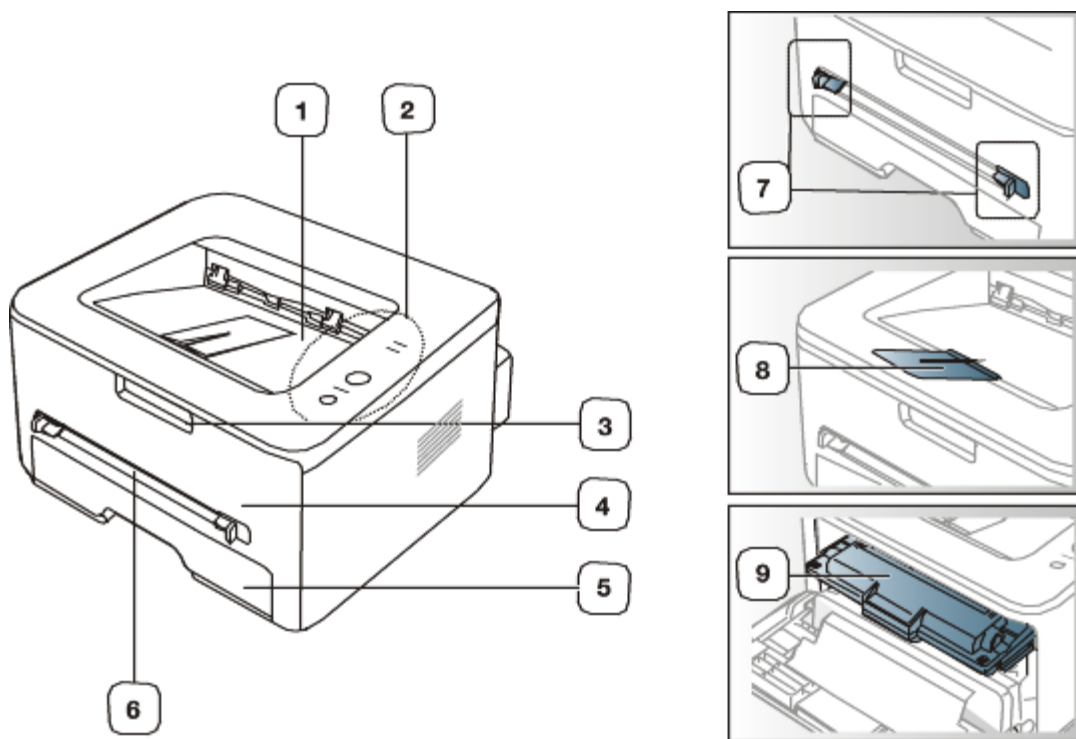

Denne illustrasjonen kan være forskjellig fra din maskin, avhengig av hvilken modell du har.

1	Utskuff for dokument	6	Manuell mater
2	Kontrollpanel	7	Papirfører for manuell mater
3	Frontdekselhåndtak	8	Utgangsstøtte
4	Frontdeksel	9	Tonerkassett
5	Skuff 1		

### Sett bakfra

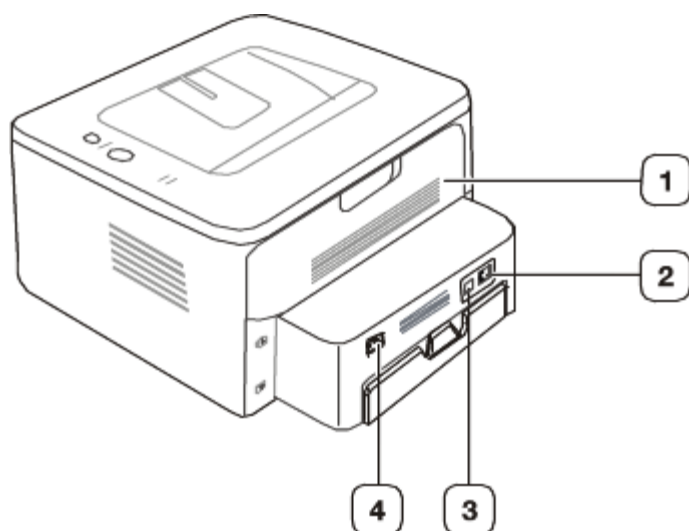

Denne illustrasjonen kan være forskjellig fra din maskin, avhengig av hvilken modell du har.

1	Bakre deksel	3	USB-port
2	Nettverksport <sup>[a]</sup>	4	Strømkontakt
[a] Bare Dell 1130n.			

## Oversikt over kontrollpanelet

Dette kontrollpanelet kan være forskjellig fra din maskin, avhengig av hvilken modell du har.

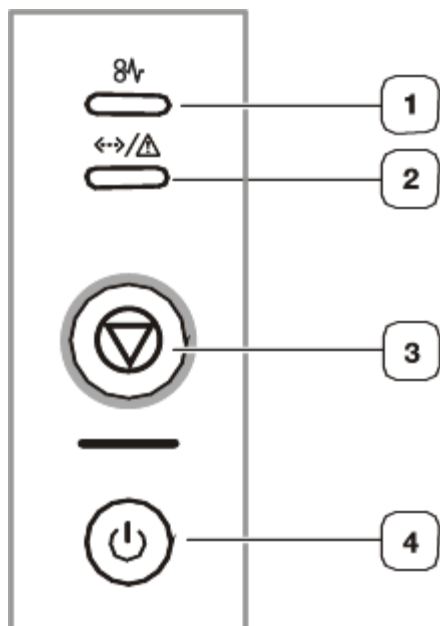

1		Papirstopp	Viser statusen for papirstoppen på maskinen. (Se <a href="#">LED-lamper.</a> )
2		Online/feil	Viser statusen for maskinen. (Se <a href="#">LED-lamper.</a> )
3		Avbryt	Stanser en operasjon når som helst. Det finnes også andre funksjoner. (Se <a href="#">Bli kjent med kontrollpanelet.</a> )
4		Strøm	Slår strømmen på eller av. (Se <a href="#">Bli kjent med kontrollpanelet.</a> )

## Bli kjent med kontrollpanelet

### LED-lamper

Fargen på LED-lampene angir maskinens gjeldende status.

LED-lamper	Status		Beskrivelse
Papirstopp (8v)	Oransje	På	Det har oppstått papirstopp. (Se <a href="#">Fjerne papirstopp.</a> )
Online/feil (↔/△)	Av		<ul style="list-style-type: none"> <li>Maskinen er koblet fra.</li> </ul>
	Grønn	På	<ul style="list-style-type: none"> <li>Maskinen er i strømsparingsmodus.</li> <li>Maskinen er i tilkoblet modus og kan motta data fra datamaskinen.</li> </ul>
		Blinker	<ul style="list-style-type: none"> <li>Når LED-lampen blinker langsomt, mottar maskinen data fra datamaskinen.</li> <li>Når LED-lampen blinker raskt, skriver maskinen ut data.</li> </ul>
	Rød	På	<ul style="list-style-type: none"> <li>Dekselet er åpent. Lukk dekselet.</li> <li>Det er ikke papir i skuffen. Legg papir i skuffen.</li> <li>Maskinen har stanset på grunn av en større feil.</li> <li>Systemet har problemer. Hvis dette problemet oppstår, må du kontakte en servicerepresentant.</li> <li>Den anslåtte levetiden til tonerkassetten er nesten over<sup>[a]</sup>. Det anbefales å bytte tonerkassett. (Se <a href="#">Skifte tonerkassett.</a>)</li> </ul>
		Blinker	<ul style="list-style-type: none"> <li>Det har oppstått en mindre feil, og maskinen venter på at feilen skal rettes. Når problemet er løst, fortsetter maskinen.</li> <li>Lite toner. Skift kassett. Den forventede kassettlevetiden<sup>[a]</sup> er snart over. Ha en ny kassett klar. Du kan forbedre utskriftskvaliteten midlertidig ved å omfordele toneren. (Se <a href="#">Fordeling av toner.</a>)</li> </ul>

<sup>[a]</sup> Anslått kassettlevetid betyr forventet eller estimert levetid for tonerkassetten og angir gjennomsnittskapasiteten for utskrifter, definert i henhold til ISO/IEC 19752. Antall sider kan påvirkes av driftsmiljø, utskriftshyppighet, medietype og mediestørrelse. Det kan fortsatt finnes noe toner igjen i kassetten når den røde LED-lampen tennes og skriveren stopper utskriften.



 Dell anbefaler ikke bruk av uoriginale Dell-tonerkassetter, for eksempel etterfylte eller reproduerte kassetter. Dell kan ikke garantere for kvaliteten til uoriginale Dell-tonerkassetter. Service eller reparasjon som skyldes bruk av uoriginale Dell-tonerkassetter, dekkes ikke av maskingarantien.

 Alle feil på skriveren vises i Printer Status Monitor-programvinduet. Hvis problemet vedvarer, må du be om service.

## Knapper

### (avbruddsknappen)

Ved å trykke på  (avbruddsknappen) kan du gjøre følgende:

Funksjon	Beskrivelse
Skrive ut demoside <sup>[a]</sup>	Trykk og hold inne denne knappen i klarmodus i ca. 2 sekunder, inntil statuslampen blinker sakte, og slipp den. (Se <a href="#">Skrive ut demoside.</a> )
Skrive ut et konfigurasjonsark <sup>[b]</sup>	Trykk og hold inne denne knappen i klarmodus i ca. 5 sekunder, inntil statuslampen blinker hurtig, og slipp den. (Se <a href="#">Skrive ut en maskinrapport.</a> )
Skrive ut et rensark <sup>[b]</sup>	Trykk og hold inne denne knappen i klarmodus i ca. 10 sekunder, inntil statuslampen blinker sakte, og slipp den. (Se <a href="#">Innvendig rengjøring.</a> )
Avbryte en utskriftsjobb	Trykk på  (avbruddsknappen) under utskrift. Den røde lampen blinker mens jobben fjernes fra både maskinen og datamaskinen. Maskinen går deretter tilbake til klarmodus. Dette kan ta litt tid, avhengig av størrelsen på utskriften.
Manuell utskrift	Trykk på  (avbruddsknappen) hver gang du legger i et ark med papir i den manuelle skuffen når du har valgt <b>Manual Feeder</b> som <b>Source</b> i programmet.

<sup>[a]</sup> Når du skriver ut demosiden for Dell 1130, skrives det også ut et konfigurasjonsark.

<sup>[b]</sup> Bare Dell 1130n.

## (strømknappen)

Bruk denne knappen til å slå maskinen på/av.

### Slå på maskinen

1. Sett i strømledningen.
2. Trykk på  (strømknappen) på kontrollpanelet.

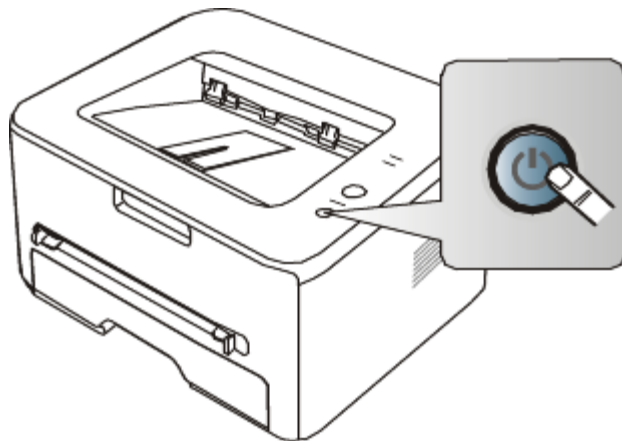

 Trykk på og hold inne denne knappen i 1 sekund for å slå av strømmen.



# Komme i gang

Dette kapitlet gir deg trinnvise instruksjoner for hvordan du konfigurerer den USB-tilkoblede maskinen og programvaren.

## Dette kapitlet inneholder:

- [Installere maskinvaren](#)
- [Skrive ut demoside](#)
- [Programvare som følger med](#)
- [Systemkrav](#)
- [Installere driver for USB-tilkoblet maskin](#)
- [Del maskinen lokalt](#)

## Installere maskinvaren

I denne delen finner du trinnvise instruksjoner for hvordan du konfigurerer maskinvaren som er beskrevet i hurtiginstallasjonsguiden. Les hurtiginstallasjonsguiden før du utfører trinnene nedenfor:

### Sted

1. Velg et egnet sted for plassering av maskinen.

Velg et plant, stabilt underlag med tilstrekkelig plass for luftsirkulasjon rundt maskinen. Pass på at det er litt ekstra plass rundt slik at du får åpnet deksler og skuffer.

Området bør ha god ventilasjon og være beskyttet mot direkte sollys, varmekilder, kulde og fuktighet. Ikke plasser maskinen for nær kanten på pulten eller bordet.

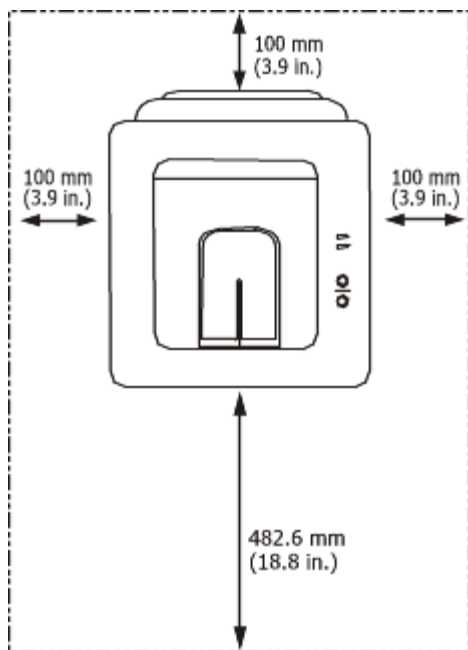

Utskriften fungerer best på steder som er under 1 000 m over havet. Se høydeinnstillingene for å optimalisere utskriften. (Se [Høydejustering](#).)

Plasser maskinen på et flatt, stabilt underlag slik at hellingen ikke overskrider 2 mm. Hvis hellingen er større, kan det påvirke utskriftskvaliteten.

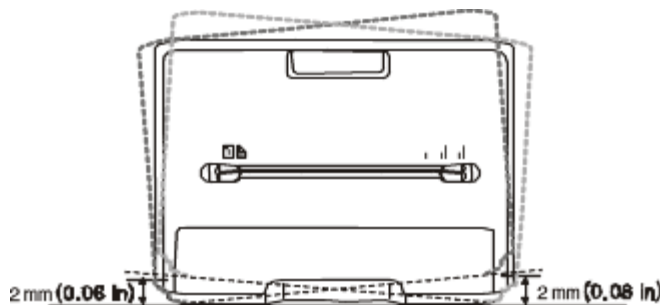

2. Pakk ut maskinen, og kontroller alle delene som følger med.
3. Fjern tapen som holder delene til maskinen på plass.
4. Installer tonerkassetten.
5. Legg i papir. (Se [Legge papir i papirskuffen](#).)
6. Kontroller at alle kablene er koblet til maskinen.
7. Slå på maskinen. (Se [Slå på maskinen](#).)

**⚠** Dette utstyret vil ikke fungere ved strømbrudd.

## Skrive ut demoside

Skriv ut en demoside for å kontrollere at maskinen fungerer som den skal.

### Slik skriver du ut en demoside:

Trykk på og hold inne  (avbruddsknappen) i ca. 2 sekunder mens maskinen er i klarmodus.

## Programvare som følger med

Når du har konfigurert maskinen og koblet den til datamaskinen, må du installere skriverprogramvaren fra den medfølgende CD-en. Programvare-CD-en inneholder følgende programvare:

OS	Innhold
Windows	<ul style="list-style-type: none"> <li>• <b>Skriverdriver:</b> Bruk denne driveren for å få tilgang til alle maskinfunksjonene.</li> <li>• <b>Printer Status Monitor:</b> Med dette programmet kan du overvåke maskinens status, og du blir varslet hvis det oppstår en feil under utskrift.</li> <li>• <b>Printer Settings Utility (bare Dell 1130n):</b> Med dette programmet kan du angi andre alternativer for skriveren fra skrivebordet.</li> <li>• <b>Dell Toner Management System™:</b> Viser status for skriveren og navnet på jobben når du sender en utskriftsjobb. Vinduet Dell Toner Management System viser også tonernivå, og du kan bestille nye tonerkassetter.</li> <li>• <b>Firmware Update Utility:</b> Dette programmet hjelper deg med å oppdatere skriverens fastvare.</li> <li>• <b>SetIP (bare Dell 1130n):</b> Bruk dette programmet til å angi maskinens TCP/IP-adresser.</li> </ul>
Macintosh	<ul style="list-style-type: none"> <li>• <b>Skriverdriver:</b> Bruk denne driveren for å få tilgang til alle maskinfunksjonene.</li> </ul>
Linux	<ul style="list-style-type: none"> <li>• <b>Unified Linux Driver:</b> Bruk denne driveren for å få tilgang til alle maskinfunksjonene.</li> </ul>

## Systemkrav

Før du begynner, må du kontrollere at systemet oppfyller følgende krav:

### Microsoft® Windows®

Maskinen støtter følgende Windows-operativsystemer.

OPERATIVSYSTEM	Krav (anbefales)		
	Prosesser	RAM	Ledig harddiskplass

Windows 2000	Intel® Pentium® II 400 MHz (Pentium III 933 MHz)	64 MB (128 MB)	600 MB
Windows XP	Intel® Pentium® III 933 MHz (Pentium IV 1 GHz)	128 MB (256 MB)	1,5 GB
Windows Server® 2003	Intel® Pentium® III 933 MHz (Pentium IV 1 GHz)	128 MB (512 MB)	1,25-2 GB
Windows Server 2008	Intel® Pentium® IV 1 GHz (Pentium IV 2 GHz)	512 MB (2 048 MB)	10 GB
Windows Vista®	Intel® Pentium® IV 3 GHz	512 MB (1 024 MB)	15 GB
Windows 7	Intel® Pentium® IV 1 GHz 32-biters eller 64-biters eller kraftigere prosessor	1 GB (2 GB)	16 GB
	<ul style="list-style-type: none"> <li>• Støtte for DirectX® 9-grafikk med 128 MB minne (for å aktivere Aero-temaet)</li> <li>• DVD-R/W-stasjon</li> </ul>		
Windows Server 2008 R2	Intel® Pentium® IV 1 GHz (x86) eller 1,4 GHz (x64) prosessorer (2 GHz eller raskere)	512 MB (2 048 MB)	10 GB



- Internet Explorer® 5.0 eller høyere er minimumskravet for alle Windows-operativsystemer.
- Administratorrettigheter kreves for å installere programvaren.
- **Windows Terminal Services** er kompatibel med denne maskinen.

## Macintosh

OPERATIVSYSTEM	Krav (anbefales)		
	Prossessor	RAM	Ledig harddiskplass
Mac OS X 10.3-10.4	<ul style="list-style-type: none"> <li>• Intel-prosessor</li> <li>• PowerPC G4/G5</li> </ul>	<ul style="list-style-type: none"> <li>• 128 MB for en PowerPC-basert Mac-maskin (512 MB)</li> <li>• 512 MB for en Intel-basert Mac-maskin (1 GB)</li> </ul>	1 GB
Mac OS X 10.5	<ul style="list-style-type: none"> <li>• Intel-prosessor</li> <li>• 867 MHz eller raskere Power PC G4/G5</li> </ul>	512 MB (1 GB)	1 GB
Mac OS X 10.6	<ul style="list-style-type: none"> <li>• Intel-prosessor</li> </ul>	1 GB (2 GB)	1 GB

## Linux

Element	Krav (anbefales)
Operativsystem	RedHat Enterprise Linux WS 4, 5 (32/64-biters) Fedora Core 2-10 (32/64-biters) SuSE Linux 9.1 (32-biters) OpenSuSE 9.2, 9.3, 10.0, 10.1, 10.2, 10.3, 11.0, 11.1 (32/64-biters) Mandrake 10.0, 10.1 (32/64-biters) Mandriva 2005, 2006, 2007, 2008, 2009 (32/64-biters) Ubuntu 6.06, 6.10, 7.04, 7.10, 8.04, 8.10 (32/64-biters) SuSE Linux Enterprise Desktop 9, 10 (32/64-biters) Debian 3.1, 4.0, 5.0 (32/64-biters)
Prossessor	Pentium IV 2,4 GHz (Intel Core™2)
RAM	512 MB (1 024 MB)
Ledig harddiskplass	1 GB (2 GB)

## Installere driver for USB-tilkoblet maskin

En lokaltilkoblet maskin er en maskin som er koblet direkte til datamaskinen med en USB-kabel. Hvis datamaskinen er tilkoblet et nettverk, kan du hoppe over trinnene nedenfor og gå direkte til installasjon av driveren for den nettverkstilkoblede maskinen. (Se [Installere driver for nettverkstilkoblet maskin.](#))

 Ikke bruk en USB-kabel som er lengre enn 3 m.

## Windows

Du kan installere maskinprogramvaren ved å velge vanlig eller tilpasset installasjon.

Trinnene nedenfor anbefales for de fleste brukere som bruker en maskin som er direkte tilkoblet datamaskinen. Alle komponenter du trenger for å bruke maskinen, blir installert.

1. Kontroller at maskinen er koblet til datamaskinen og slått på.

 Hvis vinduet **Veiviser for funnet maskinware** vises under installasjonen, klikker du på **Avbryt** for å lukke vinduet.

2. Sett inn den medfølgende programvare-CD-en i CD-/DVD-stasjonen.

- CD-en skal starte automatisk, og et installasjonsvindu skal åpnes.
- Hvis installasjonsvinduet ikke åpnes, klikker du på **Start** og deretter på **Kjør**. Skriv inn X:\Setup.exe, og bytt ut "X" med bokstaven som representerer din CD-/DVD-stasjon. Klikk på **OK**.

- Hvis du bruker Windows Vista, Windows 7 eller Windows Server 2008 R2, klikker du på **Start > Alle programmer > Tilbehør > Kjør**.

Skriv inn X:\Setup.exe, og bytt ut "X" med bokstaven som representerer din CD-/DVD-stasjon. Klikk deretter på **OK**.

- Hvis **Autokjør**-vinduet vises i Windows Vista, Windows 7 eller Windows Server 2008 R2, klikker du på **Kjør Setup.exe** i feltet **Installer eller kjør program** og klikker deretter på **Fortsett** eller **Ja** i vinduet **Brukerkontroll**.

3. Klikk på **Next**.

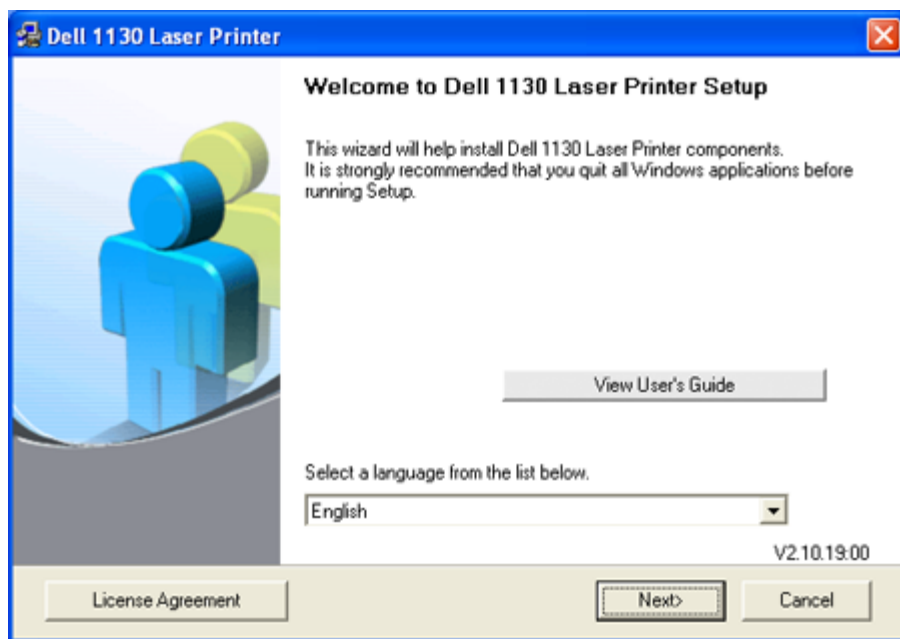

Velg om nødvendig et språk fra rullegardinlisten.

4. Velg **Typical** installasjon for en lokal skriver. Klikk på **Next**.

 Med Custom kan du velge maskinens tilkobling og hvilke komponenter du vil installere. Følg instruksjonene på skjermen.

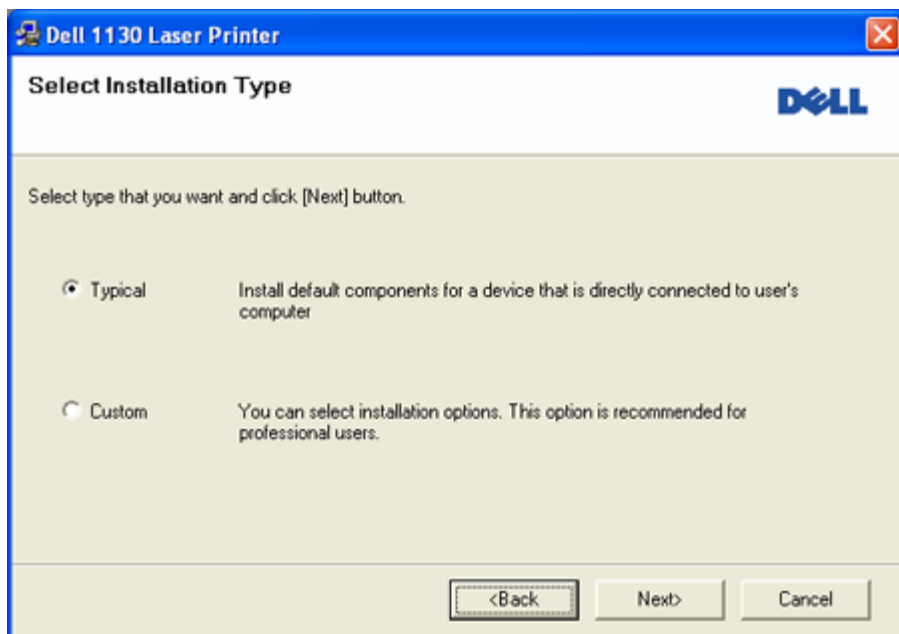

 Hvis skriveren ikke er koblet til datamaskinen, vil vinduet under vises.

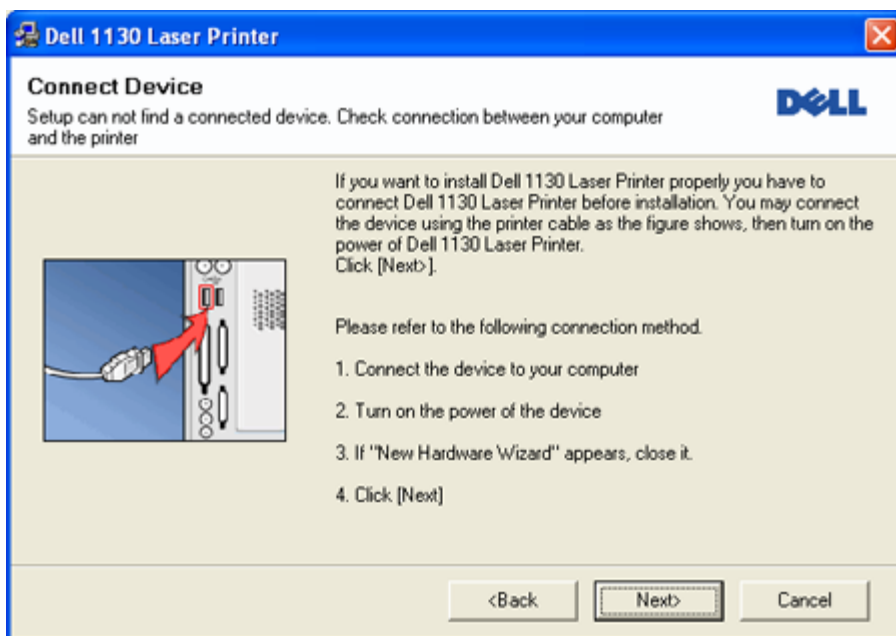

- Når du har koblet til maskinen, klikker du på **Next**.
  - Hvis du ikke vil koble til skriveren nå, klikker du på Neste og Nei på det neste skjermbildet. Installasjonen starter, og det skrives ikke ut noen testside på slutten av installasjonen.
  - Installasjonsvinduet i Brukerhåndbok kan variere, avhengig av maskinen og grensesnittet som brukes.
5. Når installasjonen er fullført, åpnes et vindu der du blir spurt om du vil skrive ut en testside. Hvis du vil skrive ut en testside, merker du av i avmerkingsboksen og klikker på **Next**. Ellers klikker du bare på **Next** og går til trinn 7.
  6. Hvis testsiden skrives ut riktig, klikker du på **Yes**.  
Hvis ikke, klikker du på **No** for å skrive den ut på nytt.
  7. Klikk på **Finish**.

 Hvis skriverdriveren ikke fungerer som den skal, følger du fremgangsmåten nedenfor for å reparere driveren eller installere den på nytt.

1. Kontroller at maskinen er koblet til datamaskinen og slått på.
2. Fra **Start**-menyen velger du **Programmer** eller **Alle programmer** > **Dell** > **Dell Printers** > **navnet på skriverdriveren** > **Maintenance**.
3. Velg ønsket alternativ, og følg instruksjonene i vinduet.

## Macintosh

På programvare-CD-en som fulgte med maskinen, finner du PPD-filen som trengs for å bruke CUPS-driveren eller Apple LaserWriter-driveren (bare tilgjengelig når du bruker en maskin som støtter PostScript-driveren) for å skrive ut fra en Macintosh-maskin.

1. Kontroller at maskinen er koblet til datamaskinen og slått på.
2. Sett inn den medfølgende programvare-CD-en i CD-/DVD-stasjonen.
3. Dobbeltklikk på CD-ikonet på Macintosh-skribebordet.
4. Dobbeltklikk på **MAC\_Installer**-mappen.
5. Dobbeltklikk på **Installer OS X**-ikonet.
6. Angi passordet, og klikk på **OK**.
7. Installasjonsvinduet for Dell åpnes. Klikk på **Continue**.
8. Velg **Easy Install**, og klikk på **Install**. **Easy Install** anbefales for de fleste brukere. Alle komponenter du trenger for å bruke maskinen, blir installert.  
Hvis du velger **Custom Install**, kan du velge hvilke komponenter som skal installeres.
9. Når det vises en melding om at alle åpne programmer på datamaskinen vil bli lukket, klikker du på **Continue**.
10. Når installasjonen er fullført, klikker du på **Quit**.
11. Åpne **Applications**-mappen > **Utilities** > **Print Setup Utility**.
  - For Mac OS X 10.5-10.6: Åpne **Applications**-mappen > **System Preferences**, og klikk på **Print & Fax**.
12. Klikk på **Add** i **Printer List**.
  - For Mac OS X 10.5-10.6: Klikk på "+"-ikonet. Et vindu åpnes.
13. For Mac OS X 10.3: Velg kategorien **USB**.
  - For Mac OS X 10.4: Klikk på **Default Browser** og finn USB-tilkoblingen.
  - For Mac OS X 10.5-10.6: Klikk på **Default**, og finn USB-tilkoblingen.
14. Hvis automatisk valg ikke fungerer som det skal for Mac OS X 10.3, velger du **Dell** i **Printer Model** og maskinnavnet i **Model Name**.
  - Hvis automatisk valg ikke fungerer som det skal for Mac OS X 10.4, velger du **Dell** i **Print Using** og maskinnavnet i **Model**.
  - Hvis automatisk valg ikke fungerer som det skal for Mac OS X 10.5-10.6, velger du **Select a driver to use...** og maskinnavnet i **Print Using**.

Maskinen vises i **Printer List** og angis som standardmaskin.

15. Klikk på **Add**.

 Hvis skriveren ikke fungerer som den skal, kan du avinstallere driveren og installere den på nytt. Følg trinnene nedenfor for å avinstallere driveren for Macintosh.

1. Kontroller at maskinen er koblet til datamaskinen og slått på.
2. Sett inn den medfølgende programvare-CD-en i CD-/DVD-stasjonen.
3. Dobbeltklikk på CD-ikonet på Macintosh-skribebordet.
4. Dobbeltklikk på **MAC\_Installer**-mappen.
5. Dobbeltklikk på **Installer OS X**-ikonet.
6. Angi passordet, og klikk på **OK**.
7. Installasjonsvinduet for Dell åpnes. Klikk på **Continue**.
8. Velg **Uninstall**, og klikk på **Uninstall**.
9. Når det vises en melding om at alle åpne programmer på datamaskinen vil bli lukket, klikker du på **Continue**.
10. Når avinstallasjonen er ferdig, klikker du på **Quit**.

## Linux

Følg trinnene nedenfor for å installere driveren for Linux. Unified Linux Driver-pakken vil også installeres når du installerer driveren.

 Den medfølgende programvare-CD-en inneholder Unified Linux Driver-pakken, som gjør at du lett kan administrere maskinen ved hjelp av et verktøy med grafisk grensesnitt. (Se [Bruke Unified Linux Driver Configurator](#).)

1. Kontroller at maskinen er koblet til datamaskinen og slått på.

- Når **Administrator Login**-vinduet vises, skriver du inn root i **Login**-feltet og angir systempassordet.

 Du må logge på som superbruker (root) for å installere maskinprogramvaren. Hvis du ikke er superbruker, kontakter du systemansvarlig.

- Sett inn den medfølgende programvare-CD-en i CD-/DVD-stasjonen.

Programvare-CD-en kjøres automatisk.

Hvis programvare-CD-en ikke kjøres automatisk, klikker du på -ikonet nederst på skrivebordet. Når terminalskjerm bildet vises, skriver du inn følgende:

Hvis CD-en er sekundær master og plasseringen der den skal monteres, er /mnt/cdrom:

```
[root@localhost root]#mount -t iso9660 /dev/hdc /mnt/cdrom
```

```
[root@localhost root]#cd /mnt/cdrom/Linux
```

```
[root@localhost Linux]#./install.sh
```

Hvis du fortsatt ikke får kjørt programvare-CD-en, skriver du inn følgende:

```
[root@localhost root]#umount /dev/hdc
```

```
[root@localhost root]#mount -t iso9660 /dev/hdc /mnt/cdrom
```

 Installasjonsprogrammet starter automatisk hvis du har installert og konfigurert en automatisk startprogrampakke.

- Når velkomstskjerm bildet vises, klikker du på **Next**.

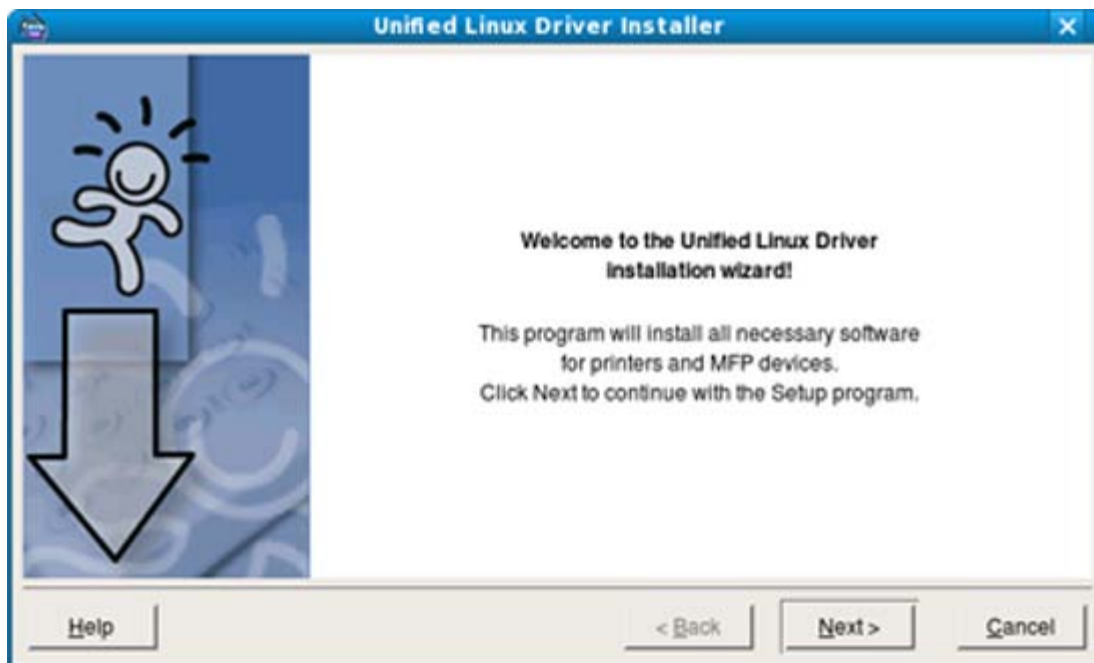

- Når installasjonen er fullført, klikker du på **Finish**.

Installasjonsprogrammet legger til ikonet Unified Driver Configurator på skrivebordet og Unified Driver group på systemmenyen. Hvis det oppstår problemer, kan du konsultere den elektroniske hjelpen, som er tilgjengelig via systemmenyen eller fra programmene i driverpakken, for eksempel **Unified Driver Configurator** eller **Image Manager**.

 Installasjon av driveren i tekstmodus:

- Hvis du ikke bruker det grafiske brukergrensesnittet, eller hvis driverinstallasjonen mislyktes, må du bruke driveren i tekstmodus.
- Følg trinn 1-3, og skriv deretter inn [root@localhost Linux]# ./install.sh. Følg instruksjonene på terminalskjerm bildet. Installasjonen er fullført.
- Hvis du vil avinstallere driveren, følger du instruksjonene over, men skriver inn [root@localhost Linux]# ./uninstall.sh på terminalskjerm bildet.

 Hvis skriveren ikke fungerer som den skal, kan du avinstallere driveren og installere den på nytt. Følg trinnene nedenfor for å avinstallere driveren for Linux.

- Kontroller at maskinen er koblet til datamaskinen og slått på.
- Når **Administrator Login**-vinduet vises, skriver du inn "root" i **Login**-feltet og angir systempassordet. Du må logge på som superbruker (root) for å kunne avinstallere skriverdriveren. Hvis du ikke er superbruker, kontakter du systemansvarlig.



3. Sett inn den medfølgende programvare-CD-en i CD-/DVD-stasjonen.  
Programvare-CD-en kjøres automatisk.  
Hvis programvare-CD-en ikke kjøres automatisk, klikker du på -ikonet nederst på skrivebordet. Når terminalskjerm bildet vises, skriver du inn følgende:  
Hvis CD-en er sekundær master og plasseringen der den skal monteres, er /mnt/cdrom:  
[root@localhost root]#mount -t iso9660 /dev/hdc /mnt/cdrom  
[root@localhost root]#cd /mnt/cdrom/Linux  
[root@localhost Linux]#./uninstall.sh  
Installasjonsprogrammet starter automatisk hvis du har installert og konfigurert en automatisk startprogrampakke.
4. Klikk på **Uninstall**.
5. Klikk på **Next**.
6. Klikk på **Finish**.

## Del maskinen lokalt

Følg trinnene nedenfor for å konfigurere datamaskinene slik at de deler maskinen lokalt.

Hvis vertsdatamaskinen er koblet direkte til maskinen med en USB-kabel og også er koblet til et lokalt nettverk, kan klientdatamaskinen, som er koblet til det samme nettverket, skrive ut til den delte maskinen via verten.

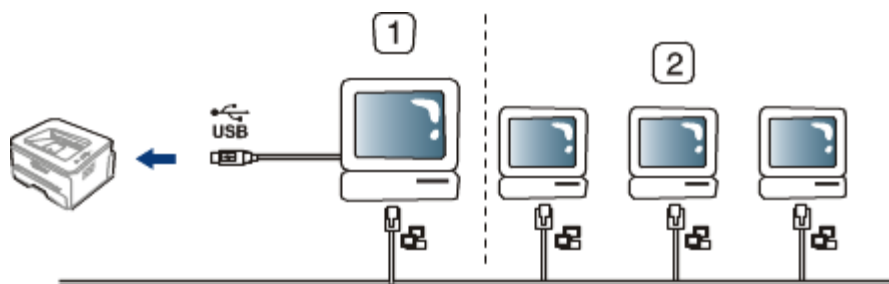

1	Vertsdatabaske	En databaske som er direkte koblet til maskinen med en USB-kabel.
2	Klientdatabaske	Databaske som bruker den delte maskinen via verstdatabaske.

## Windows

### Konfigurere en verstdatabaske

1. Installer skriverdriveren. (Se [Installere driver for USB-tilkoblet maskin](#), [Installere driver for nettverkstilkoblet maskin](#).)
  2. Klikk på **Start**-menyen i Windows.
  3. I Windows 2000 velger du **Innstillinger** > **Skrivere**.
    - I Windows XP/Server 2003 velger du **Skrivere og telefakser**.
    - I Windows Server 2008/Vista velger du **Kontrollpanel** > **Maskinvare og lyd** > **Skrivere**.
    - I Windows 7 velger du **Kontrollpanel** > **Maskinvare og lyd** > **Enheter og skrivere**.
    - I Windows Server 2008 R2 velger du **Kontrollpanel** > **Maskinvare** > **Enheter og skrivere**.
  4. Høyreklikk skriverikonet.
  5. I Windows XP/Server 2003/Server 2008/Vista velger du **Egenskaper**.  
I Windows 7 og Windows Server 2008 R2 velger du **Skriveregenskaper** på hurtigmenyer.
-  Hvis **Skriveregenskaper** er merket med ►, kan du velge andre skriverdriverer for den valgte skriveren.
6. Velg kategorien **Deling**.
  7. Merk av for **Endre delingsalternativer**.
  8. Merk av for **Del denne skriveren**.
  9. Fyll ut feltet **Navn på delt ressurs**. Klikk på **OK**.

### Konfigurere en klientmaskin

1. Installer skriverdriveren. (Se [Installere driver for USB-tilkoblet maskin](#), [Installere driver for nettverkstilkoblet maskin](#).)



2. Klikk på **Start**-menyen i Windows.
3. Velg **Alle programmer** > **Tilbehør** > **Windows Utforsker**.
4. Angi IP-adressen til vertsdataboksen i adressefeltet, og trykk på Enter på tastaturet.



 Hvis vertsdataboksen krever **Brukernavn** og **Passord**, skriver du inn brukernavnet og passordet til kontoen på vertsdataboksen.

5. Høyreklikk på skriverikonet du vil dele, og velg **Koble til...**
6. Hvis en melding om at oppsett er fullført vises, klikker du på **OK**.
7. Åpne filen du vil skrive ut, og start utskriften.

## Macintosh

 Følgende trinn gjelder for Mac OS X 10.5-10.6. Se i Mac-hjelpen for andre OS-versjoner.

### Konfigurere en vertsmaskin

1. Installer skriverdriveren. (Se [Macintosh](#).)
2. Åpne **Applications**-mappen > **System Preferences**, og klikk på **Print & Fax**.
3. Velg skriveren du vil dele, fra **Printers list**.
4. Velg **Share this printer**.

### Konfigurere en klientmaskin

1. Installer skriverdriveren. (Se [Macintosh](#).)
2. Åpne **Applications**-mappen > **System Preferences**, og klikk på **Print & Fax**.
3. Klikk på "+"-ikonet.  
Det åpnes et vindu som viser navnet til de delte skriverne.
4. Velg maskinen, og klikk på **Add**.

# Nettverksoppsett (bare Dell 1130n)

Dette kapitlet gir deg trinnvise instruksjoner for hvordan du konfigurerer den nettverkstilsluttede maskinen og programvaren.

**Dette kapitlet inneholder:**

- [Nettverksmiljø](#)
- [Introduksjon av nyttige nettverksprogrammer](#)
- [Bruke et kablet nettverk](#)
- [Installere driver for nettverkstilsluttet maskin](#)
- [IPv6-konfigurasjon](#)

## Nettverksmiljø

Du må konfigurere nettverksprotokollene på maskinen for å kunne bruke den som nettverksmaskin. Tabellen nedenfor viser nettverksmiljøene som støttes av maskinen:

Element	Krav
Nettverksgrensesnitt	Ethernet 10/100 Base TX
Nettverksoperativsystem	<ul style="list-style-type: none"> <li>• Windows 2000/XP/Server 2003/Server 2008/Vista/7/Server 2008 R2</li> <li>• Ulike Linux-operativsystemer</li> <li>• Mac OS X 10.3-10.6</li> </ul>
Nettverksprotokoller	<ul style="list-style-type: none"> <li>• TCP/IPv4</li> <li>• DHCP, BOOTP</li> <li>• DNS, WINS, Bonjour, SLP, UPnP</li> <li>• Standard TCP/IP-utskrift (RAW), LPR, IPP</li> <li>• SNMPv 1/2/3, HTTP, IPSec</li> <li>• TCP/IPv6 (DHCP, DNS, RAW, LPR, SNMPv 1/2/3, HTTP, IPSec)</li> </ul> (Se <a href="#">IPv6-konfigurasjon</a> .)

## Introduksjon av nyttige nettverksprogrammer

Det finnes flere programmer som kan brukes til å konfigurere nettverksinnstillinger i et nettverksmiljø.

 Angi IP-adressen før du bruker programmene nedenfor.

### Embedded Web Service

En webserver som er innebygd i nettverksmaskinen, og som gjør det mulig å:

- Konfigurere nettverksparameterne som er nødvendige for at maskinen skal kunne kobles til ulike nettverksmiljøer.
- Tilpasse maskininnstillingene.

(Se [Bruke Embedded Web Service \(bare Dell 1130n\)](#).)

### SetIP

Med dette verktøyet kan du velge et nettverksgrensesnitt og manuelt konfigurere IP-adressene som skal brukes med TCP/IP-protokollen. (Se [Angi IP ved hjelp av SetIP-programmet](#).)

 TCP/IPv6 støttes ikke av dette programmet.

# Bruke et kablet nettverk

Du må konfigurere nettverksprotokollene på maskinen for å kunne bruke den på nettverket. Dette kapitlet viser hvordan du gjør dette.

Du kan bruke nettverket etter at du har koblet en nettverkskabel til nettverksporten på maskinen.

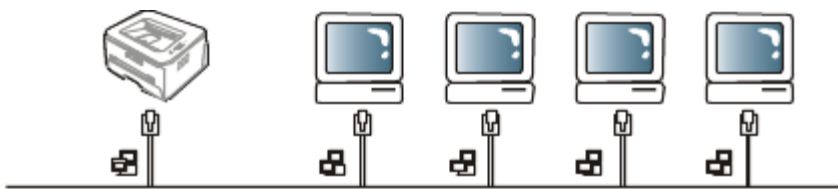

## Skrive ut en nettverkskonfigurasjonsrapport

Du kan skrive ut en **nettverkskonfigurasjonsrapport** fra maskinens kontrollpanel som vil vise gjeldende maskins nettverksinnstillinger. Dette er nyttig når du skal konfigurere et nettverk eller feilsøke problemer.

### Slik skriver du ut rapporten:

Trykk på og hold inne  (avbruddsknappen) i ca. 5 sekunder mens maskinen er i klarmodus. Du kan finne maskinens MAC-adresse og IP-adresse.

Eksempel:

- MAC-adresse: 00:15:99:41:A2:78
- IP-adresse: 192.0.0.192

## Angi IP-adresse

Først må du konfigurere en IP-adresse for nettverksutskrift og -administrasjon. I de fleste tilfeller tilordnes en ny IP-adresse automatisk av en DHCP-server (Dynamic Host Configuration Protocol Server) som finnes på nettverket.

I enkelte tilfeller må IP-adressen angis manuelt. Dette kalles en statisk IP og kreves ofte i bedriftsintranett av sikkerhetsårsaker.

- **IP-tilordning fra DHCP:** Koble maskinen til nettverket, og vent et par minutter til DHCP-serveren har tilordnet en IP-adresse til maskinen. Skriv deretter ut **nettverkskonfigurasjonsrapporten** som beskrevet over. Hvis rapporten viser at IP-adressen er endret, var tilordningen vellykket. Den nye IP-adressen vises i rapporten.
- **Tilordning av statisk IP:** Bruk SetIP-programmet til å endre IP-adressen fra datamaskinen.

I et kontormiljø anbefaler vi at du ber en nettverksadministrator angi denne adressen for deg.

## Angi IP ved hjelp av SetIP-programmet

Dette programmet brukes til å angi nettverks-IP-adressen for maskinen manuelt, og det bruker MAC-adressen til å kommunisere med maskinen. MAC-adressen er serienummeret til maskinvaren i nettverksgrensesnittet. Du finner den i **nettverkskonfigurasjonsrapporten**.

Hvis du skal bruke SetIP-programmet, må du først deaktivere brannmuren på datamaskinen ved å gjøre følgende:

1. Åpne **Start > Alle programmer > Kontrollpanel**.
2. Dobbeltklikk på **Sikkerhetssenter**.
3. Klikk på **Windows-brannmur**.
4. Deaktiver brannmuren.

## Installere programmet

1. Sett inn programvare-CD-en som fulgte med maskinen. Hvis driver-CD-en starter automatisk, lukker du vinduet.
2. Start Windows Explorer, og åpne X-stasjonen. (X står for bokstaven til CD-/DVD-stasjonen.)
3. Dobbeltklikk på **Application > SetIP**.
4. Dobbeltklikk på **Setup.exe** for å installere dette programmet.
5. Klikk på **OK**. Velg om nødvendig et språk fra rullegardinlisten.
6. Følg instruksjonene i vinduet for å fullføre installasjonen.

## Starte programmet

1. Bruk en nettverkskabel til å koble maskinen til nettverket.
2. Slå på maskinen.

3. På **Start**-menyen i Windows velger du **Alle programmer > Dell Printers > SetIP > SetIP**.
4. Klikk på -ikonet (det tredje fra venstre) i SetIP-vinduet for å åpne TCP/IP-konfigurasjonsvinduet.
5. Angi den nye informasjonen for maskinen i konfigurasjonsvinduet som følger. På et bedriftsintranett må du kanskje få tildelt denne informasjonen av en nettverksadministrator før du går videre.

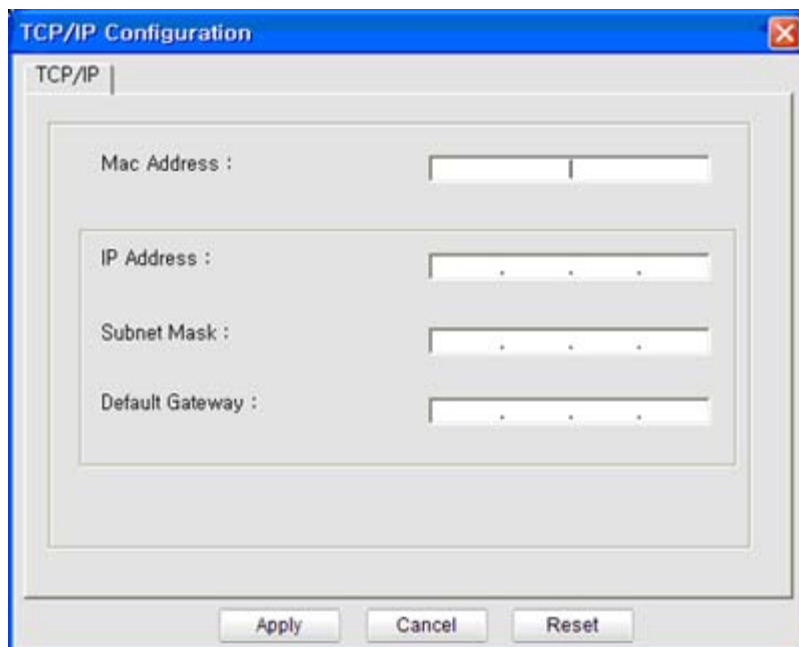

- **MAC Address:** Finn maskinens MAC-adresse i **nettverkskonfigurasjonsrapporten**, og skriv den inn uten kolon. Adressen 00:15:99:29:51:A8 blir for eksempel 0015992951A8.
  - **IP Address:** Angi en ny IP-adresse for skriveren.  
Hvis for eksempel IP-adressen for datamaskinen er 192.168.1.150, angir du 192.168.1.X. (X er et tall mellom 1 og 254 som ikke er brukt av datamaskinens adresse.)
  - **Subnet Mask:** Skriv inn en delnettverksmaske.
  - **Default Gateway:** Skriv inn en standardgateway.
6. Klikk på **Apply** og deretter på **OK**. Maskinen skriver ut **nettverkskonfigurasjonsrapporten** automatisk. Kontroller at alle innstillingene er riktige.
  7. Klikk på **Exit** for å lukke SetIP-programmet.
  8. Start datamaskinens brannmur på nytt om nødvendig.

## Parameterinnstilling for nettverk

Du kan også konfigurere forskjellige nettverksinnstillinger via et nettverkadministrasjonsprogram som **Embedded Web Service**.

## Gjenopprette fabrikkinnstillinger

Du må kanskje gjenopprette maskinen til fabrikkinnstillinger når du kobler den til et nytt nettverksmiljø.

### Gjenopprette standardinnstillingene ved hjelp av Embedded Web Service

1. Start en webleser, og skriv inn maskinens nye IP-adresse i webleservinduet.  
Eksempel:



2. Når Embedded Web Service-vinduet åpnes, klikker du på **Network Settings**.
3. Klikk på **Reset**. Klikk deretter på **Clear** for nettverk.
4. Slå maskinen av og på for å ta i bruk innstillingene.

## Installere driver for nettverkstilkoblet maskin

## Windows

Du kan konfigurere maskindriveren ved å følge fremgangsmåten nedenfor.

Dette anbefales for de fleste brukere. Alle komponenter du trenger for å bruke maskinen, blir installert.

1. Kontroller at maskinen er koblet til nettverket og slått på.
2. Sett inn den medfølgende programvare-CD-en i CD-/DVD-stasjonen.
  - CD-en skal starte automatisk, og et installasjonsvindu åpnes.
  - Hvis installasjonsvinduet ikke åpnes, klikker du på **Start** og deretter på **Kjør**. Skriv inn X:\Setup.exe, og bytt ut "X" med bokstaven som representerer din stasjon. Klikk på **OK**.
  - Hvis du bruker Windows Vista, Windows 7 eller Windows Server 2008 R2, klikker du på **Start > Alle programmer > Tilbehør > Kjør**.  
Skriv inn X:\Setup.exe, og bytt ut "X" med bokstaven som representerer din stasjon. Klikk deretter på **OK**.
  - Hvis **Autokjør**-vinduet vises i Windows Vista, Windows 7 eller Windows Server 2008 R2, klikker du på **Kjør Setup.exe** i feltet **Installer eller kjør program** og klikker deretter på **Fortsett** eller **Ja** i vinduet **Brukerkontroll**.
3. Klikk på **Next**.

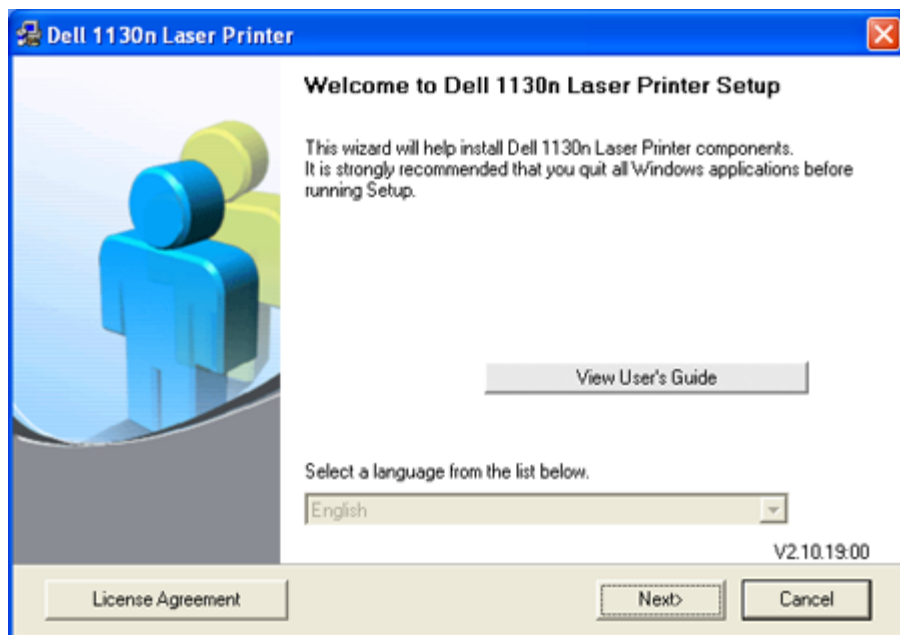

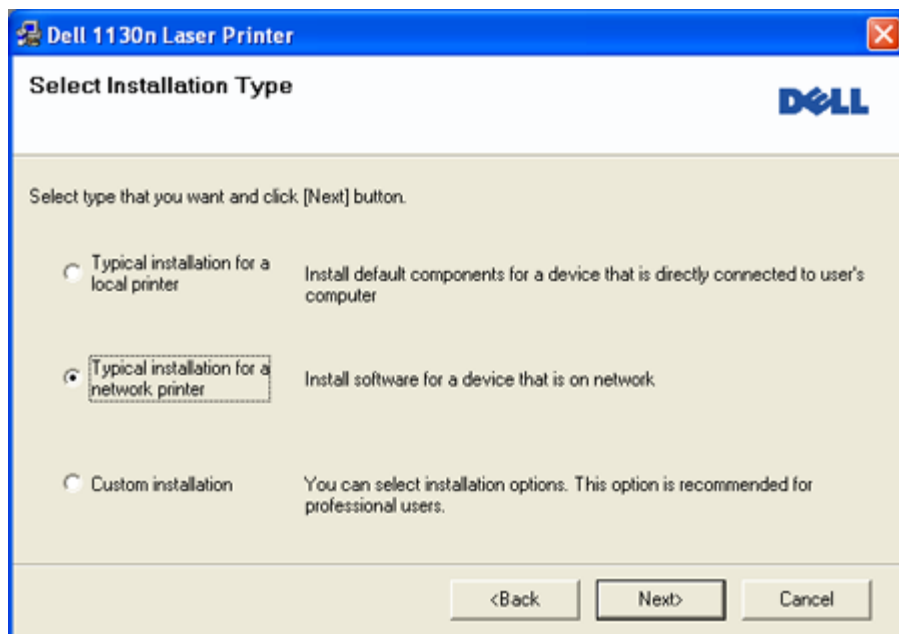

Velg om nødvendig et språk fra rullegardinlisten.

4. Velg **Typical installation for a network printer**. Klikk på **Next**.
  -  Med Custom Installation kan du velge maskinens tilkobling og hvilke komponenter du vil installere. Følg instruksjonene i vinduet.

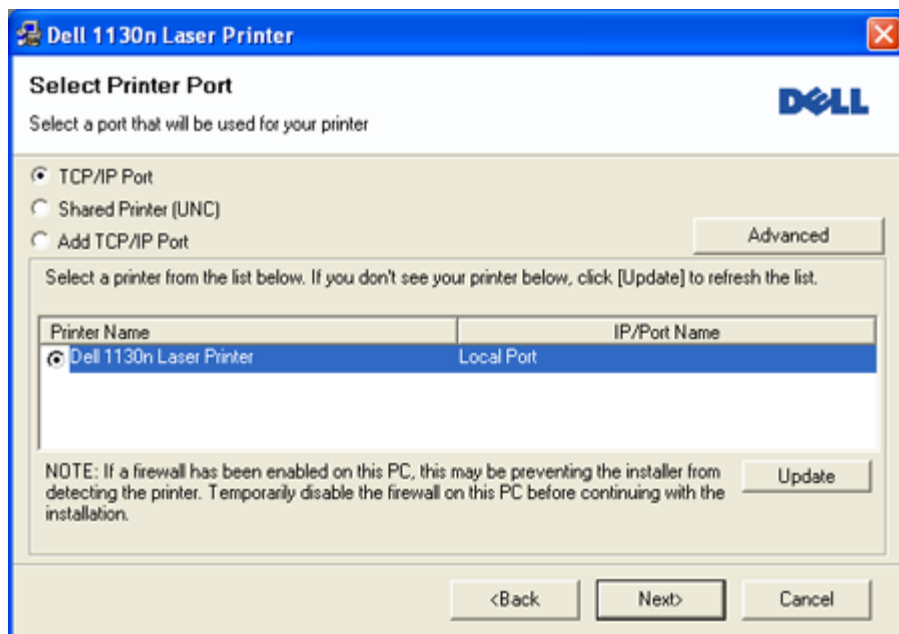

5. Listen over tilgjengelige skrivere på nettverket vises. Velg skriveren du vil installere, og klikk deretter på **Next**.



- Hvis du ikke finner skriveren i listen, klikker du på **Update** for å oppdatere listen, eller du velger **Add TCP/IP Port** for å legge til skriveren på nettverket. Hvis du vil legge til skriveren på nettverket, angir du portnavnet og skriverens IP-adresse.
- Skriv ut en nettverkskonfigurasjonsside for å kontrollere skriverens IP-adresse. Det gjør du ved å trykke på  (avbruddsknappen) i ca. 5 sekunder og deretter slippe den. (Eksempel på IP-adresse: 13.121.52.104.)
- Hvis du vil finne en delt nettverksskriver (UNC-bane), velger du **Shared Printer [UNC]** og angir det delte navnet manuelt. Du kan også finne en delt skriver ved å klikke på **Browse**-knappen.



Hvis du ikke finner maskinen på nettverket, må du slå av brannmuren og klikke på **Update**. I Windows klikker du på **Start > Kontrollpanel**, åpner Windows-brannmuren og deaktiverer dette alternativet. For andre operativsystemer må du se den elektroniske hjelpen.



6. Når installasjonen er fullført, åpnes et vindu der du blir spurt om du vil skrive ut en testside, merker du av i avmerkingsboksen og klikker på **Next**. Ellers klikker du bare på **Next** og går til trinn 8.
7. Hvis testsiden skrives ut riktig, klikker du på **Yes**.  
Hvis ikke, klikker du på **No** for å skrive den ut på nytt.
8. Klikk på **Finish**.



- Når driveren er installert, kan du aktivere brannmuren.

- Hvis skriverdriveren ikke fungerer som den skal, følger du fremgangsmåten nedenfor for å reparere driveren eller installere den på nytt.
1. Kontroller at maskinen er koblet til datamaskinen og slått på.
  2. Fra **Start**-menyen velger du **Programmer** eller **Alle programmer** > **Dell** > **Dell Printers** > **navnet på skriverdriveren** > **Maintenance**.
  3. Velg ønsket alternativ, og følg instruksjonene i vinduet.

## Macintosh

1. Kontroller at maskinen er koblet til nettverket og slått på. IP-adressen til maskinen må også være konfigurert.
2. Sett inn den medfølgende programvare-CD-en i CD-/DVD-stasjonen.
3. Dobbeltklikk på CD-ikonet på Macintosh-skrivebordet.
4. Dobbeltklikk på **MAC\_Installer**-mappen.
5. Dobbeltklikk på **Installer OS X**-ikonet.
6. Angi passordet, og klikk på **OK**.
7. **Dell Installer**-vinduet åpnes. Klikk på **Continue**.
8. Velg **Easy Install**, og klikk på **Install**. **Easy Install** anbefales for de fleste brukere. Alle komponenter du trenger for å bruke maskinen, blir installert.
  - Hvis du velger **Custom Install**, kan du velge hvilke komponenter som skal installeres.
9. Det vises en melding om at alle åpne programmer på datamaskinen vil bli lukket. Klikk på **Continue**.
10. Når installasjonen er fullført, klikker du på **Quit**.
11. Åpne **Applications**-mappen > **Utilities** > **Print Setup Utility**.
  - For Mac OS X 10.5-10.6: Åpne **Applications**-mappen > **System Preferences**, og klikk på **Print & Fax**.
12. Klikk på **Add** i **Printer List**.
  - For Mac OS X 10.5-10.6: Klikk på "+"-ikonet. Et vindu åpnes.
13. For Mac OS X 10.3: Velg kategorien **IP Printing**.
  - For Mac OS X 10.4: Klikk på **IP Printer**.
  - For Mac OS X 10.5-10.6: Klikk på **IP**.
14. Velg **Socket/HP Jet Direct** i **Printer Type**.  
 Utskrift av et dokument med mange sider kan gå raskere hvis du velger **Socket** under **Printer Type**.
15. Angi maskinens IP-adresse i **Printer Address**-feltet.
16. Angi kønavnet i **Queue Name**-feltet. Hvis du ikke kjenner kønavnet for maskinserveren, prøver du med standardkøen først.
17. Hvis automatisk valg ikke fungerer som det skal for Mac OS X 10.3, velger du **Dell** i **Printer Model** og maskinnavnet i **Model Name**.
  - Hvis automatisk valg ikke fungerer som det skal for Mac OS X 10.4, velger du **Dell** i **Print Using** og maskinnavnet i **Model**.
  - Hvis automatisk valg ikke fungerer som det skal for Mac OS X 10.5-10.6, velger du **Select a driver to use...** og maskinnavnet i **Print Using**.Maskinen vises i **Printer List** og angis som standardmaskin.
18. Klikk på **Add**.  
 Hvis skriveren ikke fungerer som den skal, kan du avinstallere driveren og installere den på nytt. Følg trinnene nedenfor for å avinstallere driveren for Macintosh.
  1. Kontroller at maskinen er koblet til datamaskinen og slått på.
  2. Sett inn den medfølgende programvare-CD-en i CD-/DVD-stasjonen.
  3. Dobbeltklikk på CD-ikonet på Macintosh-skrivebordet.
  4. Dobbeltklikk på **MAC\_Installer**-mappen.
  5. Dobbeltklikk på **Installer OS X**-ikonet.
  6. Angi passordet, og klikk på **OK**.
  7. Installasjonsvinduet for Dell åpnes. Klikk på **Continue**.
  8. Velg **Uninstall**, og klikk på **Uninstall**.

9. Når det vises en melding om at alle åpne programmer på datamaskinen vil bli lukket, klikker du på **Continue**.
10. Når avinstallasjonen er ferdig, klikker du på **Quit**.

## Linux

### Installere Linux-driver

1. Kontroller at maskinen er koblet til nettverket og slått på. IP-adressen til maskinen må også være konfigurert.
2. Sett inn den medfølgende programvare-CD-en i CD-/DVD-stasjonen.
3. Dobbeltklikk på CD-ikonet på Linux-skrivebordet.
4. Dobbeltklikk på **Linux**-mappen.
5. Dobbeltklikk på **install.sh**-ikonet.
6. **Dell Installer**-vinduet åpnes. Klikk på **Continue**.
7. Legg til skriver-veiviseren åpnes. Klikk på **Next**.
8. Velg nettverksskriveren, og klikk på **Search**.
9. Skriverens IP-adresse og modellnavn vises i listefeltet.
10. Velg maskinen, og klikk på **Next**.

### Legge til nettverksskriver

1. Dobbeltklikk på **Unified Driver Configurator**.
2. Klikk på **Add Printer...**
3. **Add printer wizard**-vinduet åpnes. Klikk på **Next**.
4. Velg **Network printer**, og klikk på **Search**-knappen.
5. Skriverens IP-adresse og modellnavn vises i listefeltet.
6. Velg maskinen, og klikk på **Next**.
7. Skriv inn skriverbeskrivelsen, og klikk på **Next**.
8. Klikk på **Finish** når skriveren er lagt til.

## IPv6-konfigurasjon

-  • **TCP/IPv6** støttes bare riktig i Windows Vista eller høyere.
- Hvis IPv6-nettverket ikke fungerer, tilbakestiller du alle nettverksinnstillingene til fabrikkinnstillinger og prøver på nytt. (Se [Gjenopprette fabrikkinnstillinger](#).)

Hvis du vil bruke IPv6-nettverksmiljøet, følger du fremgangsmåten nedenfor for å bruke IPv6-adressen:

Maskinen leveres med IPv6-funksjonen aktivert.

1. Bruk en nettverkskabel til å koble maskinen til nettverket.
2. Slå på maskinen.
3. Skriv ut en **nettverkskonfigurasjonsrapport** fra kontrollpanelet på maskinen for å kontrollere IPv6-adressene.
4. Velg **Start > Kontrollpanel > Maskinvare og lyd > Skrivere > Legg til skriver**.
5. Klikk på **Legg til en lokal skriver** i **Legg til skriver**-vinduet.
6. Følg instruksjonene i vinduet.

-  Hvis maskinen ikke fungerer i nettverksmiljøet, aktiverer du IPv6. Se neste avsnitt.

### Skrive ut en nettverkskonfigurasjonsrapport

Du kan skrive ut en **nettverkskonfigurasjonsrapport** fra maskinens kontrollpanel som vil vise gjeldende maskins nettverksinnstillinger. Dette er nyttig når du skal konfigurere et nettverk eller feilsøke problemer.

#### Slik skriver du ut rapporten:

Trykk på og hold inne  (avbruddsknappen) i ca. 5 sekunder mens maskinen er i klarmodus. Du kan finne maskinens MAC-adresse og IP-adresse.

Eksempel:



- MAC-adresse: 00:15:99:41:A2:78
- IP-adresse: 192.0.0.192

## Angi IPv6-adresser

Maskinen støtter følgende IPv6-adresser for nettverksutskrift og -administrasjon.

- **Link-local Address:** Selvkonfigurert lokal IPv6-adresse. (Adressen begynner med FE80.)
- **Stateless Address:** IPv6-adresse konfigurert automatisk av en nettverksruter.
- **Stateful Address:** IPv6-adresse konfigurert av en DHCPv6-server.
- **Manual Address:** IPv6-adresse konfigurert manuelt av en bruker.

## Manuell adressekonfigurasjon

1. Start en webleser som støtter IPv6-adressering som URL-adresse, for eksempel Internet Explorer. (Se [Bruke Embedded Web Service \(bare Dell 1130n\)](#).)  
 For IPv4 skriver du inn IPv4-adressen (http://xxx.xxx.xxx.xxx) i adressefeltet og trykker på Enter eller klikker på **Gå til**.
2. Når Embedded Web Service-vinduet åpnes, klikker du på **Network Settings**.
3. Klikk på **TCP/IP**.
4. Aktiver **Manual Address** i **TCP/IPv6**-delen.
5. Velg **Router Prefix**, og klikk på **Add**-knappen. Ruterprefiksen settes automatisk inn i adressefeltet. Skriv inn resten av adressen. (Eksempel: 3FFE:10:88:194::**AAAA**. der "A" er heksadesimalen 0 til og med 9, A til og med F.)
6. Klikk på **Apply**-knappen.

## Installere skriverdriver

Driverinstallasjon for nettverksskriver i IPv6-nettverksmiljøet er det samme som TCP/IPv4. (Se [Installere driver for nettverkstilkoblet maskin](#).)

Velg TCP/IP-port, og når listen over maskiner vises, velger du ganske enkelt maskinens IPv6-adresse.

## Bruke Embedded Web Service

1. Start en webleser, for eksempel Internet Explorer, som støtter IPv6-adressering som URL-adresse.
2. Velg én av IPv6-adressene (**Link-local Address**, **Stateless Address**, **Stateful Address**, **Manual Address**) fra **nettverkskonfigurasjonsrapporten**.
3. Skriv inn IPv6-adressene. (Eksempel: http://[FE80::215:99FF:FE66:7701].)  
 Adressen må være omgitt av "[]"-klammer.

# Grunnleggende oppsett

Når installasjonen er fullført, kan du angi standardinnstillinger for maskinen. Se neste avsnitt hvis du vil angi eller endre verdier. Dette kapitlet gir deg trinnvise instruksjoner for hvordan du konfigurerer maskinen.

**Dette kapitlet inneholder:**

- [Høydejustering](#)
- [Angi standardskuff og -papir](#)
- [Endre skriftinnstilling \(bare Dell 1130n\)](#)

## Høydejustering

Utskriftskvaliteten påvirkes av atmosfærisk trykk, som varierer avhengig av hvor høyt over havet maskinen er plassert. Følgende informasjon forklarer hvordan du konfigurerer maskinen for best mulig utskriftskvalitet. Før du angir høydeverdien, må du finne ut høyden der du bruker maskinen.

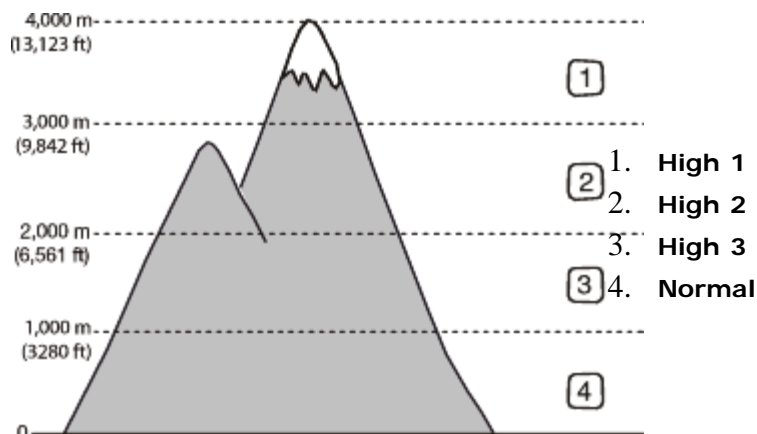

### For Dell 1130

1. Installer driveren. (Se [Installere driver for USB-tilkoblet maskin](#) eller [Installere driver for nettverkstilkoblet maskin](#).)
2. Klikk på **Start**-menyen i Windows.
  - I Windows 2000 velger du **Innstillinger > Skrivere**.
  - I Windows XP/Server 2003 velger du **Skrivere og telefakser**.
  - I Windows Server 2008/Vista velger du **Kontrollpanel > Maskinvare og lyd > Skrivere**.
  - I Windows 7 velger du **Kontrollpanel > Maskinvare og lyd > Enheter og skrivere**.
  - I Windows Server 2008 R2 velger du **Kontrollpanel > Maskinvare > Enheter og skrivere**.
3. Velg maskinens driver, og høyreklikk for å åpne **Egenskaper**.
4. I egenskaper for skriverdriver velger du **Device Options**.
5. Velg nødvendige alternativer i rullegardinlisten **Altitude Adjustment**.
6. Klikk på **OK**.

### For Dell 1130n

Høyden kan justeres i Printer Settings Utility.

1. Du kan starte det fra **Start**-menyen ved å velge **Programmer** eller **Alle programmer > Dell > Dell Printers > navnet på skriverdriveren > Printer Settings Utility**.
2. Velg nødvendige alternativer i rullegardinlisten **Altitude Adjustment**.
3. Klikk på **Apply**-knappen.

Dette kan også justeres via Embedded Web Service.

## Angi standardskuff og -papir

---

Du kan velge skuffen og papiret du vil bruke for utskriftsjobber.

### I datamaskinen

#### Windows

1. Klikk på **Start**-menyen i Windows.
2. I Windows 2000 velger du **Innstillinger** > **Skrivere**.
  - I Windows XP/Server 2003 velger du **Skrivere og telefakser**.
  - I Windows Server 2008/Vista velger du **Kontrollpanel** > **Maskinvare og lyd** > **Skrivere**.
  - I Windows 7 velger du **Kontrollpanel** > **Maskinvare og lyd** > **Enheter og skrivere**.
  - I Windows Server 2008 R2 velger du **Kontrollpanel** > **Maskinvare** > **Enheter og skrivere**.
3. Høyreklikk maskinen.
4. I Windows XP/Server 2003/Server 2008/Vista velger du **Utskriftsinnstillinger**.  
I Windows 7 og Windows Server 2008 R2 velger du **Utskriftsinnstillinger** på hurtigmenyer.



Hvis **Utskriftsinnstillinger** er merket med ►, kan du velge andre skriverdrivere for den valgte skriveren.

5. Klikk på kategorien **Paper**.
6. Velg skuff og alternativer som papirstørrelse og -type.
7. Trykk på **OK**.

#### Macintosh

Macintosh-maskiner støtter ikke denne funksjonen. Macintosh-brukere må endre standardinnstillingen manuelt hver gang de ønsker å skrive ut med andre innstillinger.

1. Åpne et Macintosh-program, og velg filen du vil skrive ut.
2. Åpne **File**-menyen, og klikk på **Print**.
3. Gå til **Paper Feed**-ruten.
4. Åpne **File**-menyen, og klikk på **Print**.
5. Gå til **Paper Feed**.
6. Angi skuffen du vil skrive ut fra.
7. Gå til **Paper**-ruten.
8. Angi papirtypen slik at den svarer til papiret som er lagt i skuffen du vil skrive ut fra.
9. Klikk på **Print**-knappen for å skrive ut.

## Bruke strømsparingsfunksjoner

---

Bruk denne funksjonen for å spare strøm når du ikke bruker maskinen på en stund.

### For Dell 1130

1. Installer driveren. (Se [Installere driver for USB-tilkoblet maskin](#) eller [Installere driver for nettverkstilkoblet maskin](#).)
2. Klikk på **Start**-menyen i Windows.
  - I Windows 2000 velger du **Innstillinger** > **Skrivere**.
  - I Windows XP/Server 2003 velger du **Skrivere og telefakser**.
  - I Windows Server 2008/Vista velger du **Kontrollpanel** > **Maskinvare og lyd** > **Skrivere**.
  - I Windows 7 velger du **Kontrollpanel** > **Maskinvare og lyd** > **Enheter og skrivere**.
  - I Windows Server 2008 R2 velger du **Kontrollpanel** > **Maskinvare** > **Enheter og skrivere**.
3. Velg maskinens driver, og høyreklikk for å åpne **Egenskaper**.

4. I egenskaper for skriverdriver velger du **Device Options**.
5. Velg ønsket tid i rullegardinlisten **Power Save**.
6. Klikk på **OK**.

## For Dell 1130n

Du endrer strømsparing i Printer Settings Utility.

1. Du kan starte det fra **Start**-menyen ved å velge **Programmer** eller **Alle programmer > Dell > Dell Printers > navnet på skriverdriveren > Printer Settings Utility**.
2. Klikk på **Power Save**. Velg ønsket verdi fra rullegardinlisten, og klikk deretter på **Apply**.

## Endre skriftinnstilling (bare Dell 1130n)

---

Skriftinnstillinger på maskinen er forhåndsinnstilt for regionen eller landet.

Hvis du vil endre skriften eller velge skrift i et spesielt miljø, for eksempel DOS, gjør du følgende:

1. Kontroller at du har installert skriverdriveren fra den medfølgende CD-en med skriverprogramvare.
2. Hvis du bruker Windows, kan du starte den fra **Start**-menyen ved å velge **Programmer** eller **Alle programmer > Dell > Dell Printers > navnet på skriverdriveren > Printer Settings Utility**.
3. Klikk på **Emulation Type**.
4. Velg ønsket skrift.
5. Klikk på **Apply**.

 Følgende informasjon viser riktig skriftliste for hvert enkelt språk.

- **Russisk:** CP866, ISO 8859/5 Latin Cyrillic.
- **Hebraisk:** Hebrew 15Q, Hebrew-8, Hebrew-7 (bare Israel).
- **Gresk:** ISO 8859/7 Latin Greek, PC-8 Latin/Greek.
- **Arabisk og farsi:** HP Arabic-8, Windows Arabic, Code Page 864, Farsi, ISO 8859/6 Latin Arabic.
- **OCR:** OCR-A, OCR-B.

# Medier og skuffer

Dette kapitlet inneholder informasjon om hvordan du legger utskriftsmedier i maskinen.

## Dette kapitlet inneholder:

- [Velge utskriftsmedier](#)
- [Endre skuffstørrelse](#)
- [Legge papir i papirskuffen](#)
- [Utskrift på spesialpapir](#)
- [Bruk av utgangsstøtten](#)

## Velge utskriftsmedier

Du kan skrive ut på en rekke forskjellige utskriftsmedier, for eksempel vanlig papir, konvolutter, etiketter og transparenter. Bruk alltid utskriftsmedier som oppfyller spesifikasjonene for bruk med denne maskinen.

### Retningslinjer for valg av utskriftsmedier

Utskriftsmedier som ikke er i samsvar med retningslinjene i denne brukerhåndboken, kan forårsake følgende problemer:

- Dårlig utskriftskvalitet.
- Hyppige papirstopp.
- Tidlige tegn på slitasje.

Egenskaper som vekt, konsistens og fiber- og fuktighetsinnhold er viktige faktorer som påvirker ytelsen til maskinen og utskriftskvaliteten. Ta med dette i beregningen når du skal velge utskriftsmedier:

- Utskriftsmedienes type, størrelse og vekt beskrives under delen som omhandler spesifikasjoner for utskriftsmedier. (Se [Spesifikasjoner for utskriftsmedier](#).)
- Type utskrift: Utskriftsmediet bør passe til det aktuelle prosjektet.
- Lyshet: Noen utskriftsmedier er hvitere enn andre og gir skarpere og klarere bilder.
- Glatthet: Utskriftsmediets glatthet påvirker hvor klar utskriften blir.

-  Noen typer utskriftsmedier kan oppfylle alle kravene i denne delen, men likevel ikke gi tilfredsstillende resultater. Dette kan skyldes feil håndtering, uakseptable temperatur- eller fuktighetsnivåer, eller andre faktorer som ikke kan kontrolleres.
- Før du kjøper inn store mengder utskriftsmedier, bør du kontrollere at de oppfyller kravene i denne brukerhåndboken.

-  Bruk av utskriftsmedier som ikke oppfyller disse spesifikasjonene, kan føre til problemer som krever reparasjon. Slike reparasjoner dekkes ikke av garanti eller serviceavtaler. Mengden papir som legges i skuffen kan variere avhengig av medietypen som brukes. (Se [Spesifikasjoner for utskriftsmedier](#).)

## Mediестørrelser som støttes for hver modus

Modus	Størrelse	Type	Kilde
Enkeltsidig utskrift	Hvis du vil ha mer informasjon om papirstørrelse, kan du se <a href="#">Spesifikasjoner for utskriftsmedier</a> .	Hvis du vil ha mer informasjon om papirtype, kan du se <a href="#">Spesifikasjoner for utskriftsmedier</a> .	<ul style="list-style-type: none"> <li>• skuff 1</li> <li>• manuell skuff</li> </ul>
Dobbeltsidig utskrift (manuell) <sup>[a]</sup>	Letter, A4, Legal, US Folio, Oficio.	Plain, Color, Preprinted, Recycled, Bond, Archive.	<ul style="list-style-type: none"> <li>• skuff 1</li> </ul>

[a] Bare 75 til 90 g/m<sup>2</sup> fint papir.

# Endre skuffstørrelse

Skuffen er forhåndsinnstilt for Letter- eller A4-størrelse, avhengig av land. Hvis du vil endre størrelsen, må du justere papirførerne.

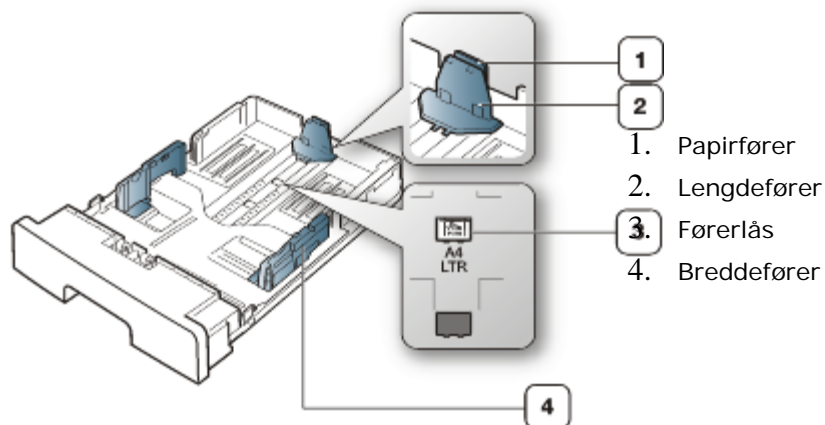

1. Trykk sammen førerlåsen med den ene hånden, og hold lengdeføreren og papirførerens sammen med den andre. Flytt lengdeføreren og papirførerens til riktig posisjon for papiret du skal bruke.

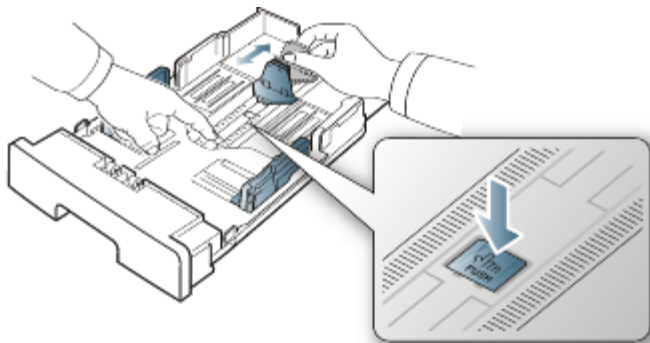

2. Bøy eller luft kanten av papirbunken for å skille arkene fra hverandre før du legger dem i skuffen. Legg papiret i skuffen.



3. Når du har lagt papir i skuffen, justerer du papirførerens innover til den så vidt berører enden av papirbunken.

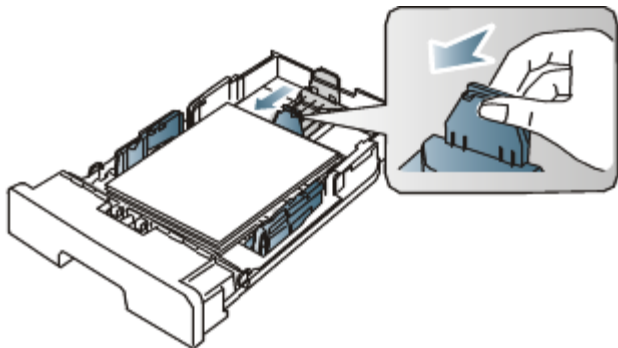

4. Klem sammen breddeførerne, og skyv dem til ønsket papirstørrelse, som er merket på bunnen av skuffen.

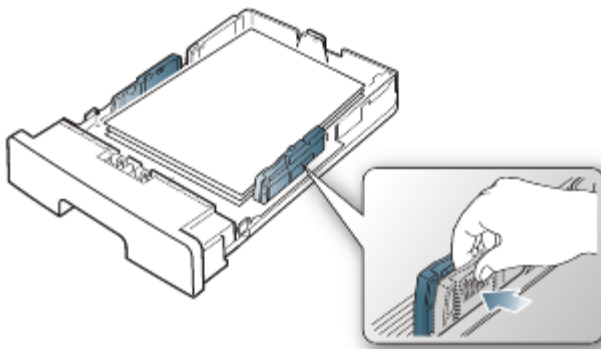

- Ikke skyv breddeføreren så langt at utskriftsmediet bøyes.
- Hvis du ikke justerer breddeføreren, kan det oppstå papirstopp.



- Ikke bruk papir med mer enn 6 mm krølling.

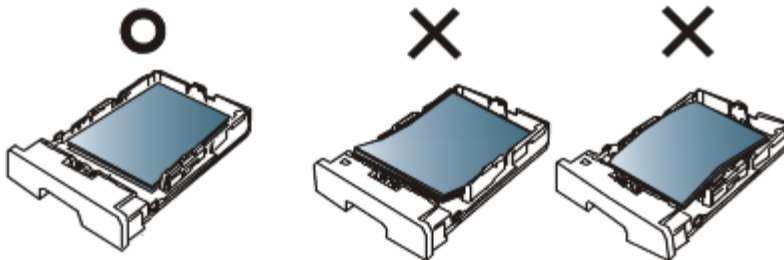

## Legge papir i papirskuffen

### Skuff 1

1. Trekk ut papirskuffen. Juster skuffstørrelsen etter mediestørrelsen du legger i. (Se [Endre skuffstørrelse](#).)
2. Bøy eller luft kanten av papirbunken for å skille arkene fra hverandre før du legger dem i skuffen.



3. Legg i papiret med utskriftssiden ned.

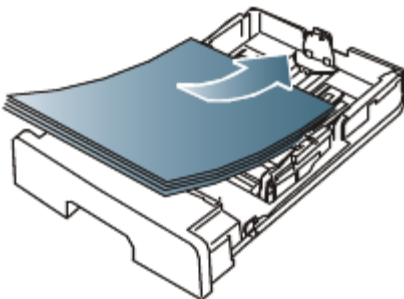

4. Angi papirtypen og -størrelsen for skuff 1. (Se [Angi standardskuff og -papir](#).)



- Hvis det oppstår problemer med papirmatingen, kontrollerer du om papiret tilfredsstillende spesifiserte. (Se [Spesifikasjoner for utskriftsmedier](#).)





### Manuell skuff

Den manuelle skuffen støtter utskriftsmateriale av spesielle størrelser og typer, som kort og konvolutter. Den er praktisk ved enkltsidig utskrift på brevhodeark eller farget papir.

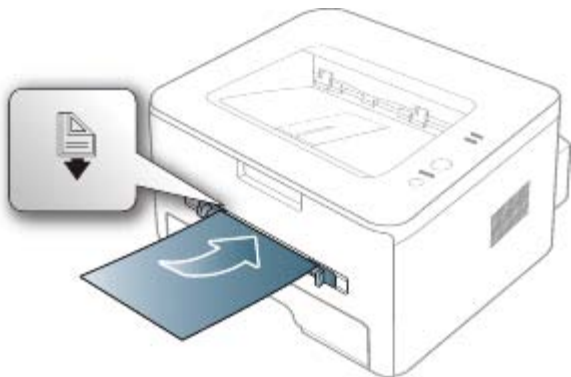
## Tips for bruk av den manuelle skuffen

- Hvis du velger **Manual Feeder** som **Source** i programmet, må du trykke på  (avbruddsknappen) hver gang du skriver ut en side, og bare legge i utskriftsmedier av én type, størrelse og vekt om gangen i den manuelle skuffen.
  - For å unngå papirstopp må du ikke legge i papir under utskrift. Dette gjelder også andre typer utskriftsmedier.
  - Utskriftsmedier skal legges midt i den manuelle skuffen med forsiden opp, og med den øvre kanten først.
  - Legg bare i spesifiserte utskriftsmedier for å unngå papirstopp og problemer med utskriftskvaliteten. (Se [Spesifikasjoner for utskriftsmedier.](#))
  - Glatt ut krøllete postkort, konvolutter og etiketter før du legger dem i den manuelle skuffen.
1. Legg papiret i den manuelle skuffen.



- Ikke skyv papiret lenger inn enn merket  når du legger i papir.
  - Følg veiledningen for ilegging av papir ved utskrift på spesialpapir. (Se [Utskrift på spesialpapir.](#))
  - Hvis papirark overlapper hverandre når du skriver ut fra den manuelle skuffen, åpner du skuff 1, fjerner overlappende papir og prøver å skrive ut på nytt.
  - Hvis papiret ikke mates riktig under utskrift, skyver du inn papiret manuelt til det mates automatisk.
2. Klem sammen papirførerne i den manuelle skuffen, og juster dem i forhold til bredden på papiret. Ikke skyv dem så langt at papiret bøyes. Det kan forårsake papirstopp eller at papiret mates inn skjevt.
  3. Hvis du vil skrive ut fra et program, åpner du programmet og starter utskriften derfra.
  4. Åpne **Utskriftsinnstillinger**. (Se [Åpne utskriftsinnstillinger.](#))
  5. Trykk på kategorien **Paper** i **Utskriftsinnstillinger**, og velg ønsket papirtype.
    -  Eksempel: Hvis du vil skrive ut på etiketter, velger du **Labels**.
  6. Velg **Manual Feeder** som papirkilde, og trykk på **OK**.
  7. Start utskrift fra programmet.
-  Hvis du skriver ut flere sider, legger du i neste ark etter at den første siden er skrevet ut, og trykker på  (avbruddsknappen). Gjenta dette trinnet for hver side som skal skrives ut.

## Utskrift på spesialpapir

Tabellen nedenfor vises spesialpapir som er tilgjengelig for hver skuff.

-  Når du bruker spesialpapir, anbefaler vi at du mater inn papiret ett ark om gangen. Kontroller maksimalt antall ark for hver skuff. (Se [Spesifikasjoner for utskriftsmedier.](#))

Typen	Skuff 1	Manuell skuff
<b>Plain</b>	•	•
<b>Thick</b>	•	•
<b>Thin</b>	•	•



<b>Bond</b>		•
<b>Color</b>		•
<b>CardStock</b>		•
<b>Labels</b>		•
<b>Transparency</b>		•
<b>Envelope</b>		•
<b>Preprinted</b>		•
<b>Cotton</b>		•
<b>Recycled</b>	•	•
<b>Archive</b>	•	•

(•: støttes, tom: støttes ikke)

Medietypene vises i **Utskriftsinnstillinger**. Bruk dette alternativet til å velge hvilken papirtype som skal legges i skuffen. Innstillingen vises i listen, slik at du kan velge den. På denne måten får du best mulig utskriftskvalitet. Ellers får du kanskje ikke den utskriftskvaliteten du ønsker.

- **Plain:** 60-120 g/m<sup>2</sup> vanlig papir.
- **Thick:** 90 g/m<sup>2</sup> tykt papir.
- **Thin:** 60-70 g/m<sup>2</sup> tynt papir.
- **Bond:** 105-120 g/m<sup>2</sup> fint papir.
- **Color:** 75-90 g/m<sup>2</sup> papir med fargebakgrunn.
- **CardStock:** 105-163 g/m<sup>2</sup> kartong.
- **Labels:** 120-150 g/m<sup>2</sup> etiketter.
- **Transparency:** 138-146 g/m<sup>2</sup> transparent.
- **Envelope:** 75-90 g/m<sup>2</sup> konvolutt.
- **Preprinted:** 75-90 g/m<sup>2</sup> forhåndstrykt papir/brevhodepapir.
- **Cotton:** 75-90 g/m<sup>2</sup> bomullspapir.
- **Recycled:** 75-90 g/m<sup>2</sup> resirkulert papir.



Når du bruker resirkulert papir, kan utskriftene bli skrukkete.

- **Archive:** 70-90 g/m<sup>2</sup>. Velg dette alternativet hvis du trenger å ta vare på utskriften i lengre tid, for eksempel ved arkivering.

## Konvolutter

Kvaliteten på konvolutter må være god for at utskriften skal bli vellykket.

Hvis du vil skrive ut på en konvolutt, legger du konvolutten midt i den manuelle skuffen med frimerkeområdet på venstre side og slik at frimerkeenden mates inn først.

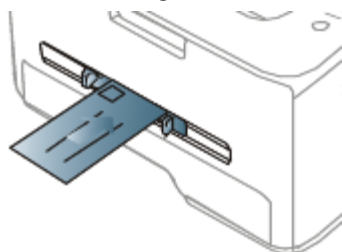

Hvis konvolutter blir skrevet ut med skrukker, bretter eller svarte tykke linjer, åpner du det bakre dekselet, trekker ned trykkspaken og prøver å skrive ut på nytt. La det bakre dekselet være åpent under utskrift.

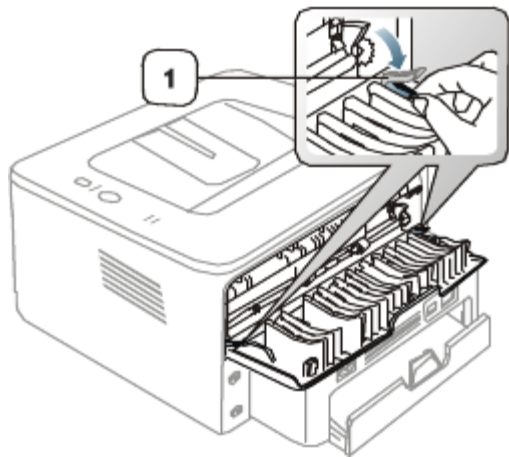

### 1. Trykkspak

- Ta hensyn til følgende når du velger konvolutter:
  - **Vekt:** Vekten på konvoluttpapiret må ikke overstige 90 g/m<sup>2</sup>, ellers kan det oppstå papirstopp.
  - **Utførelse:** Før utskrift skal konvoluttene være lufttomme, ligge flatt og ha under 6 mm krumming.
  - **Tilstand:** Pass på at konvoluttene ikke har skrukker, hakk eller andre skader.
  - **Temperatur:** Bruk konvolutter som tåler varmen og trykket i maskinen.
- Bruk bare riktig utformede konvolutter som har skarpe, godt falsede bretter.
- Ikke bruk pregede konvolutter.
- Ikke bruk konvolutter med klips- eller snapplukking, vindu, belagt fôr, selvklebende lukking eller andre syntetiske materialer.
- Ikke bruk skadede konvolutter eller konvolutter av dårlig kvalitet.
- Pass på at sømnen på begge sider av konvolutten går helt ut til hjørnet av konvolutten.

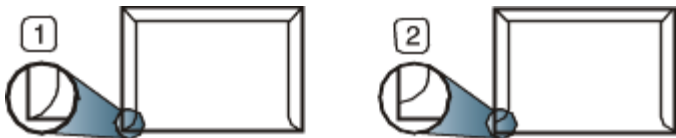

1. Akseptabelt

2. Uakseptabelt

- For konvolutter med limstriper eller flere klaffer som brettes over hverandre, må det brukes lim som tåler maskinens fikseringstemperatur (ca. 170 °C) i 0,1 sekunder. Ekstra klaffer og remser kan gi skrukker eller bretter eller forårsake papirstopp som kan skade fikseringsenheten.
- For at utskriftskvaliteten skal bli best mulig, bør avstanden mellom margene og konvoluttkantene ikke være under 15 mm.
- Unngå utskrift på området der konvoluttsømmene møtes.

## Transparenter

For å unngå skade på skriveren bør du bare bruke transparenter som er utviklet for laserskrivere.

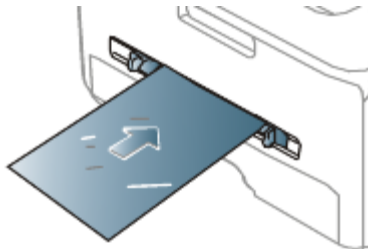

- Transparenter som brukes i maskinen, må tåle maskinens fikseringstemperatur.
- Legg utskrevne transparenter på et flatt underlag.
- Ikke la ubrukte transparenter ligge for lenge i papirskuffen. Støv og smuss kan samle seg på dem og føre til flekker

på utskriften.

- Hånder transparenter forsiktig for å unngå flekker forårsaket av fingeravtrykk.
- For å unngå falming må ikke transparenter utsettes for langvarig sollys.
- Pass på at transparentene ikke er skrukkete, krøllete eller har ødelagte kanter.
- Ikke bruk transparenter som har løsnet fra baksidearket.
- Unngå at utskrevne transparenter stables i utskuffen når de skrives ut, for å forhindre at de klistres sammen.

## Etiketter

For å unngå skade på skriveren bør du bare bruke etiketter som er utviklet for laserskrivere.

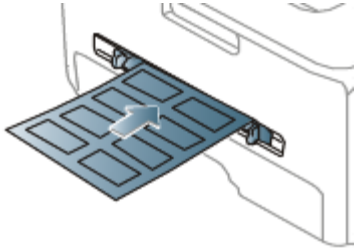

- Ta hensyn til følgende når du velger etiketter:
  - **Lim:** Det selvklebende materialet må være stabilt ved maskinens fikseringstemperatur (ca. 170 °C).
  - **Oppsett:** Bruk bare etiketter uten synlige områder med underlagspapir. Hvis det er mellomrom mellom etikettene, kan de løsne fra arket. Dette kan føre til alvorlig papirstopp.
  - **Krølling:** Før utskrift skal etikettene ligge flatt med mindre enn 13 mm krumming i hver retning.
  - **Tilstand:** Ikke bruk etiketter med skrukker, bobler eller andre tegn som tyder på at de er i ferd med å løsne.
- Kontroller at ikke limflatene mellom etikettene er synlige. Slike områder kan føre til at etiketter løsner under utskrift, noe som kan føre til papirstopp. Lim som er synlig, kan også føre til skader på maskinens komponenter.
- Ikke send et etikettark gjennom maskinen mer enn én gang. Limet på baksiden av etikettene er kun beregnet for én kjøring gjennom maskinen.
- Ikke bruk etiketter som er løsnet fra underlagsarket, eller som er skrukket, har bobler eller er skadet på annen måte.

## Kartong/papir med spesiell størrelse

Kort og andre materialer med spesiell størrelse kan skrives ut med denne maskinen.

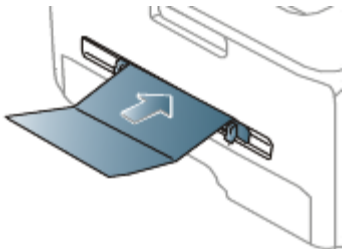

- Ikke skriv ut på medier som er smalere enn 76 mm eller kortere enn 127 mm.
- Sett marginen minst 6,4 mm fra kanten av utskriftsmediet i programmet du skriver ut fra.
- Hvis utskriftsmediet veier over 160 g/m<sup>2</sup>, kan du prøve å skrive ut i det bakre dekselet (forsiden opp).

## Papir med brevhode/forhåndstrykt papir

	Enkeltsidig	Dobbeltsidig
Skuff 1	<b>Forsiden ned</b>	<b>Forsiden opp</b>

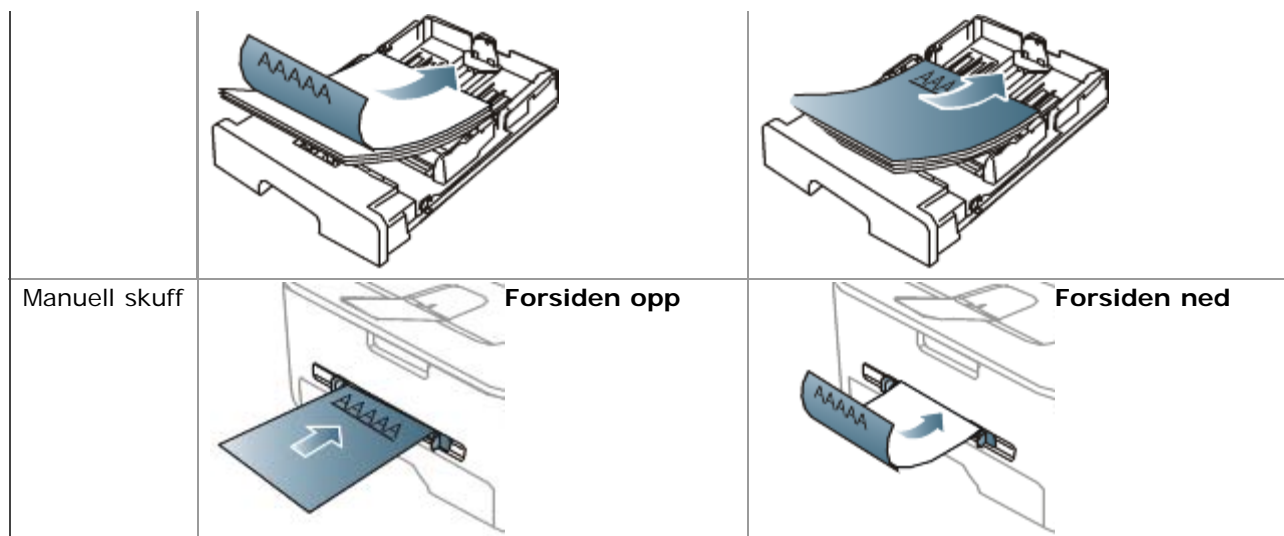

- Brevhodeark/forhåndstrykt papir må være trykt med varmebestandig blekk som ikke smelter, fordamper eller avgir farlige stoffer når det utsettes for maskinens fikseringstemperatur (ca. 170 °C) i 0,1 sekunder.
- Blekket som brukes for brevhodeark/forhåndstrykt papir, må være flammesikkert og ikke skade skrivervalsene.
- Skjemaer og brevhodeark bør være innpakket i fuktett emballasje for å forhindre forandringer i papiret under oppbevaring.
- Før du legger i brevhodeark/forhåndstrykt papir, må du kontrollere at blekket på papiret er tørt. Under fikseringsprosessen kan vått blekk smitte fra det forhåndstrykte papiret og på den måten redusere utskriftskvaliteten.

## Foto

- Ikke bruk fotopapir for blekkskrivere i denne maskinen. Det kan skade maskinen.

## Glanset

 Legg i ett ark om gangen med den glansede siden opp i den manuelle skuffen.

- Anbefalte medier: Kun glanset papir (Letter) for denne maskinen fra **HP Brochure Paper** (produkt: Q6611A).
- Anbefalte medier: Glanset papir (A4) for denne maskinen fra **HP Superior Paper 160 glossy** (produkt: Q6616A).

## Bruk av utgangsstøtten

 Utskuffens overflate kan bli varm hvis du skriver ut mange sider fortløpende. Ikke berør overflaten, og pass på at barn ikke kommer i nærheten av den.

De utskrevne sidene stables i utgangsstøtten, som sørger for at de utskrevne arkene holdes samlet. Som standard sender skriveren utskrifter til utskuffen. Hvis du vil bruke utskuffen, må det bakre dekslet være lukket.



 Hvis du bruker A5-papir, må du slå sammen utskufforlengelsen. Hvis du ikke gjør dette, kan utskriftene forskyves, eller det kan oppstå papirstopp.

# Utskrift

Dette kapitlet beskriver vanlige utskriftsoppgaver.

## Dette kapitlet inneholder:

- [Skriverdriverfunksjoner](#)
- [Grunnleggende utskrift](#)
- [Åpne utskriftsinnstillinger](#)
- [Bruke hjelp](#)
- [Bruke spesielle utskriftsfunksjoner](#)
- [Endre standard utskriftsinnstillinger](#)
- [Angi en maskin som standardmaskin](#)
- [Skrive ut til en fil \(PRN\)](#)
- [Skrive ut i Macintosh](#)
- [Skrive ut i Linux](#)

 Prosedyrene i dette kapitlet er i hovedsak basert på Windows XP.

## Skriverdriverfunksjoner

Skriverdriverne støtter følgende standardfunksjoner:

- Valg av papirretning, papirstørrelse, papirkilde og medietype.
- Antall eksemplarer.

I tillegg kan du bruke ulike spesialfunksjoner for utskrift. Tabellen nedenfor gir en generell oversikt over funksjonene som støttes av skriverdriverne.

 Det kan hende at noen modeller eller operativsystemer ikke støtter visse funksjoner i denne tabellen.





### Skriverdriver

Funksjon	Windows
Kvalitetsvalg for maskinen	•
Plakatutskrift	•
Flere sider per ark	•
Hefteutskrift (manuell)	•
Tilpass utskrift til side	•
Forminske og forstørre utskrifter	•
Annen kilde for første side	•
Vannmerke	•
Overlegg	•
Dobbeltsidig utskrift (manuell)	•

(•: støttes, tom: støttes ikke)

## Grunnleggende utskrift

Maskinen kan skrive ut fra ulike Windows-, Macintosh- eller Linux-programmer. Den nøyaktige fremgangsmåten for å skrive ut et dokument kan variere avhengig av hvilket program du bruker.

- **Utskriftsinnstillinger**-vinduet som vises i denne brukerhåndboken, kan se annerledes ut enn på din maskin. Sammensetningen av **Utskriftsinnstillinger**-vinduet er imidlertid lik. Kontroller hvilke operativsystemer som er kompatible med maskinen. Se delen Operativsystemer under Skriverspesifikasjoner. (Se [Systemkrav.](#))
- Når du velger et alternativ i **Utskriftsinnstillinger**, kan det hende at du ser varselmerket  eller . Et utropstegn () betyr at du kan velge alternativet, men det anbefales ikke. Et ()-tegn betyr at du ikke kan velge alternativet på grunn av maskinens innstillinger eller miljø.

Nedenfor beskrives den generelle fremgangsmåten for utskrift fra ulike Windows-programmer.

- Skrive ut i Macintosh. (Se [Skrive ut i Macintosh.](#))
- Skrive ut i Linux. (Se [Skrive ut i Linux.](#))

Det følgende **Utskriftsinnstillinger**-vinduet er for Notisblokk i Windows XP. **Utskriftsinnstillinger**-vinduet kan variere avhengig av operativsystemet eller programmet du bruker.

1. Åpne dokumentet du vil skrive ut.
2. Velg **Skriv ut** på **Fil**-menyen. **Skriv ut**-vinduet åpnes.
3. Velg maskinen fra **Velg skriver**-listen.

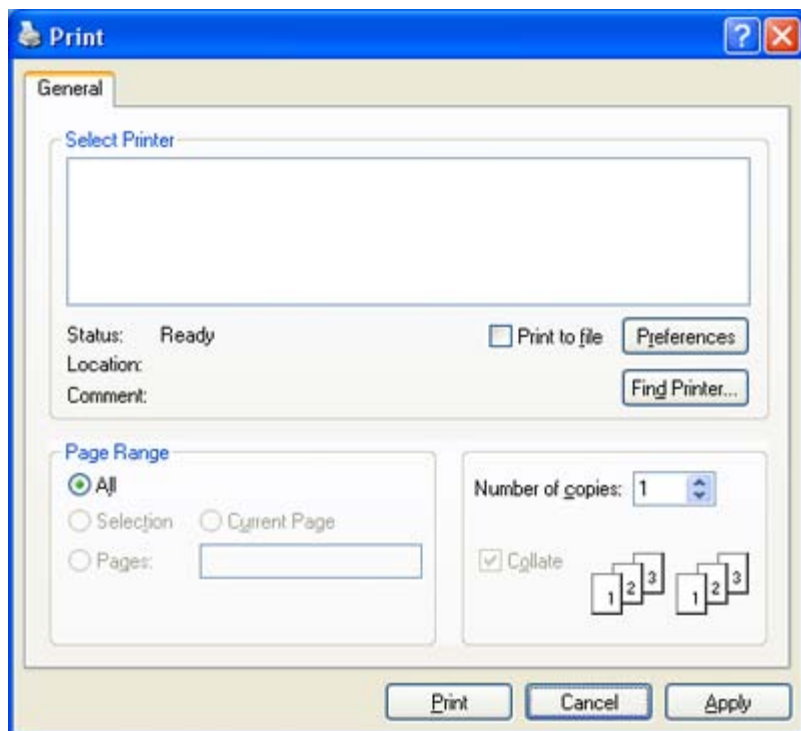

De grunnleggende utskriftsinnstillingene, inkludert antall eksemplarer og utskriftsområde, velges fra **Skriv ut**-vinduet.

- Hvis du vil bruke funksjonene i skriverdriveren, klikker du på **Egenskaper** eller **Innstillinger** i programmets **Skriv ut**-vindu for å endre utskriftsinnstillingene. (Se [Åpne utskriftsinnstillinger.](#))
4. Start utskriftsjobben ved å klikke på **OK** eller **Skriv ut** i **Skriv ut**-vinduet.

## Avbryte en utskriftsjobb

Hvis utskriftsjobben venter i en skriver- eller utskriftskø, avbryter du jobben på følgende måte:

1. Klikk på **Start**-menyen i Windows.
2. I Windows 2000 velger du **Innstillinger** > **Skrivere**.
  - I Windows XP/Server 2003 velger du **Skrivere og telefakser**.
  - I Windows Server 2008/Vista velger du **Kontrollpanel** > **Maskinvare og lyd** > **Skrivere**.
  - I Windows 7 velger du **Kontrollpanel** > **Maskinvare og lyd** > **Enheter og skrivere**.
  - I Windows Server 2008 R2 velger du **Kontrollpanel** > **Maskinvare** > **Enheter og skrivere**.
3. I Windows 2000, XP, Server 2003 og Vista dobbeltklikker du på maskinen. I Windows 7 og Windows Server 2008 R2, høyreklikker du på skriverikonet > hurtigmenyer > **Se hva som skrives ut**.

 Hvis **Se hva som skrives ut** er merket med ►, kan du velge andre skriverdrivere for den valgte skriveren.

4. Velg **Dokument** på **Avbryt**-menyen.

 Du kan også åpne dette vinduet ved å dobbeltklikke på maskinikonet (  ) på oppgavelinjen i Windows.

Du kan også avbryte gjeldende jobb ved å trykke på  på kontrollpanelet.

## Åpne utskriftsinnstillinger

Du kan forhåndsvisne innstillingene du valgte, øverst til høyre i **Utskriftsinnstillinger**.

1. Åpne dokumentet du vil skrive ut.
2. Velg **Skriv ut** på Fil-menyen. **Skriv ut**-vinduet åpnes.
3. Velg maskinen fra **Velg skriver**.
4. Klikk på **Egenskaper** eller **Innstillinger**.

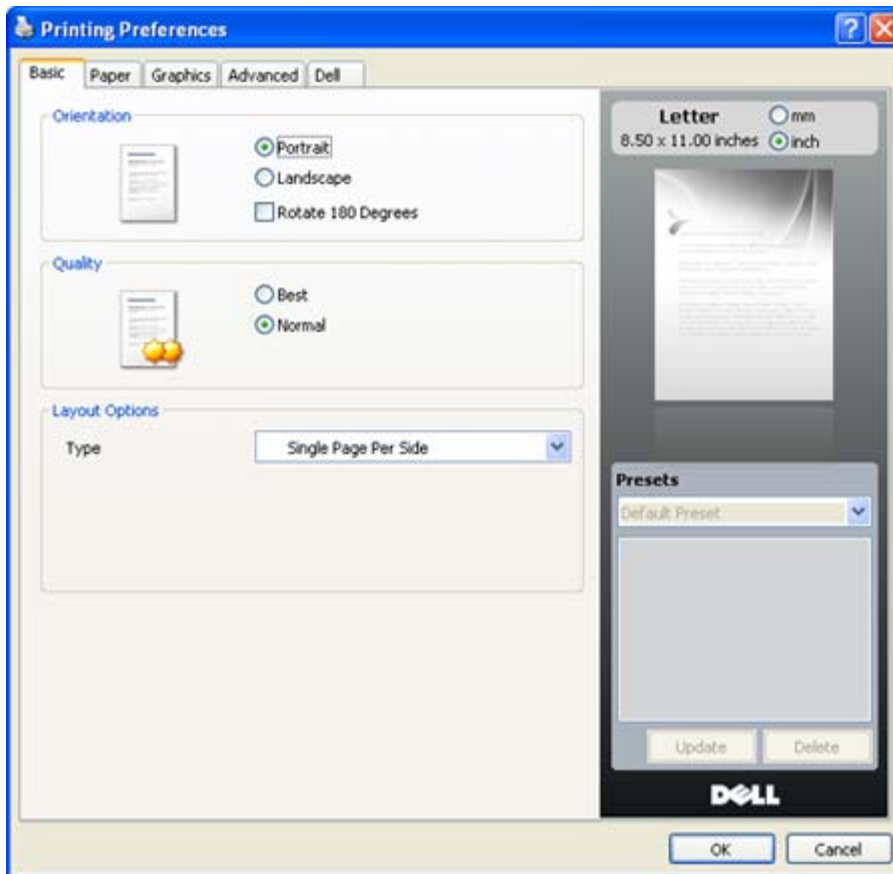

## Bruke en favorittinnstilling

Under alternativet **Presets**, som er tilgjengelig i alle kategorier bortsett fra **Dell**, kan du lagre gjeldende egenskapsinnstillinger for senere bruk.

Slik lagrer du et **Presets**-element:

1. Velg ønskede innstillinger i de enkelte kategoriene.
2. Skriv inn et navn på elementet i **Presets**-feltet.

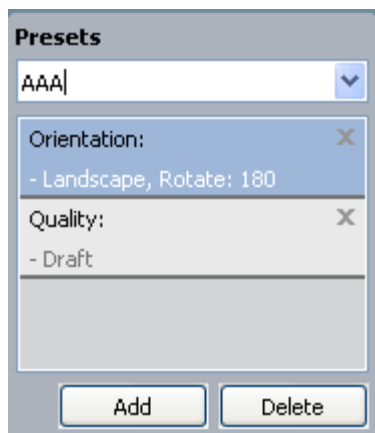

3. Klikk på **Add**. Når du lagrer **Presets**, lagres alle gjeldende driverinnstillinger.

Hvis du klikker på **Add**, endres **Add**-knappen til **Update**-knapp. Velg flere alternativer, og klikk på **Update**. Innstillingene vil bli lagt til i **Presets**.

Hvis du vil bruke en lagret innstilling, velger du den fra rullegardinlisten **Presets**. Maskinen er nå stilt inn til å skrive ut i samsvar med innstillingen du valgte.

Hvis du vil slette en lagret innstilling, velger du den fra rullegardinlisten **Presets** og klikker på **Delete**.

Du kan også tilbakestille skriveren til standardinnstillingene ved å velge **Default Preset** i rullegardinlisten **Presets**.

## Bruke hjelp

Klikk på spørsmålsteget øverst til høyre i vinduet, og klikk på alternativet du vil vite mer om. Det åpnes et hurtigvindu med informasjon fra driveren om alternativets egenskaper.

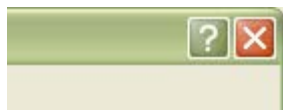

Hvis du vil søke etter informasjon via nøkkelord, klikker du på kategorien **Dell** i **Utskriftsinnstillinger**-vinduet og skriver inn et nøkkelord i inndatafeltet for **Help**-alternativet. Hvis du vil ha informasjon om rekvisita, driveroppdateringer, registrering og så videre, klikker du på de tilhørende knappene.

## Bruke spesielle utskriftsfunksjoner

Spesielle utskriftsfunksjoner inkluderer følgende:

- [Skrive ut flere sider på ett ark.](#)
- [Skrive ut plakater.](#)
- [Skrive ut hefter \(manuell\).](#)
- [Skrive ut på begge sider av papiret \(manuell\).](#)
- [Endre utskriftsprosent for dokumentet.](#)
- [Tilpasse dokumentet til en valgt papirstørrelse.](#)
- [Bruke vannmerker.](#)
- [Bruke overlegg.](#)
- [Avanserte alternativer.](#)

### Skrive ut flere sider på ett ark

Du kan velge hvor mange sider du vil skrive ut på et enkeltark. Hvis du vil skrive ut mer enn én side per ark, forminkes sidene og ordnes i angitt rekkefølge på arket. Du kan skrive ut opptil 16 sider på et ark.

1. Hvis du vil endre utskriftsinnstillingene fra programmet, gjør du dette i **Utskriftsinnstillinger**. (Se [Åpne utskriftsinnstillinger](#).)
2. Klikk på kategorien **Basic**, og velg **Multiple Pages Per Side** fra rullegardinlisten **Type**.
3. I rullegardinlisten **Pages per Side** velger du hvor mange sider du vil skrive ut per ark (2, 4, 6, 9 eller 16).
4. Velg om nødvendig siderekkefølge i rullegardinlisten **Page Order**.



5. Merk av for **Print Page Border** for å skrive ut en kant rundt hvert side på arket.
6. Klikk på kategorien **Paper**, og velg **Size**, **Source** og **Type**.
7. Klikk på **OK** eller **Skriv ut** helt til **Skriv ut**-vinduet lukkes.

## Skrive ut plakater

Med denne funksjonen kan du skrive ut et enkeltsidig dokument på 4, 9 eller 16 ark, som du deretter kan lime sammen til et dokument i plakatstørrelse.

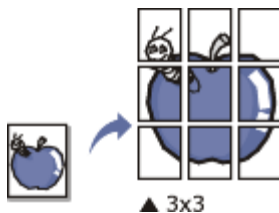

1. Hvis du vil endre utskriftsinnstillingene fra programmet, gjør du dette i **Utskriftsinnstillinger**. (Se [Åpne utskriftsinnstillinger](#).)
2. Klikk på kategorien **Basic**, og velg **Poster Printing** i rullegardinlisten **Type**.
3. Velg ønsket sideoppsett.  
Spesifikasjon av sideoppsettet:
  - **Poster 2x2**: Dokumentet vil bli forstørret og delt opp i 4 sider.
  - **Poster 3x3**: Dokumentet vil bli forstørret og delt opp i 9 sider.
  - **Poster 4x4**: Dokumentet vil bli forstørret og delt opp i 16 sider.
4. Velg verdien for **Poster Overlap**. Angi **Poster Overlap** i millimeter eller tommer ved å velge alternativknappen øverst til høyre i kategorien **Basic** for å gjøre det lettere å lime sammen sidene.





5. Klikk på kategorien **Paper**, og velg **Size**, **Source** og **Type**.
6. Klikk på **OK** eller **Skriv ut** helt til **Skriv ut**-vinduet lukkes.
7. Gjør ferdig plakaten ved å lime arkene sammen.

## Skrive ut hefter (manuell)

Denne funksjonen skriver ut dokumentet på begge sider av arket og ordner sidene slik at arkene kan brettes i to til et hefte når de er skrevet ut.

 Hvis du vil lage et hefte, må du skrive ut på utskriftsmedier med størrelsen Letter, Legal, A4, US Folio eller Oficio.



1. Hvis du vil endre utskriftsinnstillingene fra programmet, gjør du dette i **Utskriftsinnstillinger**. (Se [Åpne utskriftsinnstillinger](#).)
2. Klikk på kategorien **Basic**, og velg **Booklet Printing** i rullegardinlisten **Type**.
3. Klikk på kategorien **Paper**, og velg **Size**, **Source** og **Type**.  
 Alternativet **Booklet Printing** er ikke tilgjengelig for alle papirstørrelser. Du finner tilgjengelige papirstørrelser for denne funksjonen ved å velge papirstørrelsen under **Size** i kategorien **Paper**. Hvis du velger en papirstørrelse som ikke er tilgjengelig, kan dette alternativet automatisk bli avbrutt. Velg bare papir som er tilgjengelig (papir uten  - eller  -merket).
4. Klikk på **OK** eller **Skriv ut** helt til **Skriv ut**-vinduet lukkes.
5. Når sidene er skrevet ut, bretter og stifter du dem.

## Skrive ut på begge sider av papiret (manuell)

Du kan skrive ut på begge sider av et ark med dupleksutskrift. Før du skriver ut, må du bestemme hvilken retning dokumentet skal skrives ut i. Du kan bruke denne funksjonen med papirstørrelsene Letter, Legal, A4, US Folio og Oficio. (Se [Spesifikasjoner for utskriftsmedier](#).)

-  • Vi anbefaler ikke at du skriver ut på begge sider av spesialpapir, for eksempel etiketter, konvolutter eller tykt papir. Det kan forårsake papirstopp eller skade maskinen.
- Funksjonen **Double-Sided Printing (Manual)** er bare tilgjengelig for skuff 1.

1. Hvis du vil endre utskriftsinnstillingene fra programmet, gjør du dette i **Utskriftsinnstillinger**. (Se [Åpne utskriftsinnstillinger](#).)
2. Klikk på kategorien **Advanced**.
3. Velg ønsket alternativ for innbinding under **Double-Sided Printing (Manual)**.
  - **None**
  - **Long Edge:** Dette alternativet er det vanlige oppsettet for innbinding av bøker.



- **Short Edge:** Dette alternativet er det vanlige oppsettet for kalendere.



4. Klikk på kategorien **Paper**, og velg **Size**, **Source** og **Type**.
5. Klikk på **OK** eller **Skriv ut** helt til **Skriv ut**-vinduet lukkes.

-  Hvis maskinen ikke har en dupleksenhet, må du fullføre utskriftsjobben manuelt. Maskinen skriver først ut annenhver side av dokumentet. Deretter vises en melding på datamaskinen. Følg instruksjonene på skjermen for å fullføre utskriftsjobben.

## Endre utskriftsprosent for dokumentet

Du kan endre størrelsen på et dokument slik at det forminskes eller forstørres på utskriften. Det gjør du ved å angi ønsket utskriftsprosent.

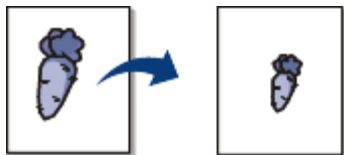

1. Hvis du vil endre utskriftsinnstillingene fra programmet, gjør du dette i **Utskriftsinnstillinger**. (Se [Åpne utskriftsinnstillinger](#).)
2. Klikk på kategorien **Paper**.
3. Angi skaleringsgrad i **Percentage**-boksen.  
Du kan også klikke på pil opp/ned for å velge skaleringsgrad.
4. Velg **Size**, **Source** og **Type** i **Paper Options**.
5. Klikk på **OK** eller **Skriv ut** helt til **Skriv ut**-vinduet lukkes.

## Tilpasse dokumentet til en valgt papirstørrelse

Med denne funksjonen kan du skalere utskriften til en hvilken som helst valgt papirstørrelse, uansett størrelse på dokumentet. Dette kan være nyttig når du vil undersøke fine detaljer i et lite dokument.

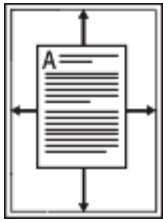

1. Hvis du vil endre utskriftsinnstillingene fra programmet, gjør du dette i **Utskriftsinnstillinger**. (Se [Åpne utskriftsinnstillinger](#).)
2. Klikk på kategorien **Paper**.
3. Velg ønsket papirstørrelse under **Fit to Page**.
4. Velg **Size**, **Source** og **Type** i **Paper Options**.
5. Klikk på **OK** eller **Skriv ut** helt til **Skriv ut**-vinduet lukkes.

## Bruke vannmerker

Med vannmerkefunksjonen kan du skrive ut tekst oppå et eksisterende dokument. Du kan for eksempel legge på store grå bokstaver med teksten "UTKAST" eller "KONFIDENSIELT" diagonalt over førstesiden eller alle sidene i et dokument.



Det følger flere forhåndsdefinerte vannmerker med maskinen. Disse kan endres, eller du kan legge til nye i listen.

### Bruke et eksisterende vannmerke

1. Hvis du vil endre utskriftsinnstillingene fra programmet, gjør du dette i **Utskriftsinnstillinger**. (Se [Åpne utskriftsinnstillinger](#).)
2. Klikk på kategorien **Advanced**, og velg ønsket vannmerke fra rullegardinlisten **Watermark**. Det valgte vannmerket vises på forhåndsvisningsbildet.
3. Klikk på **OK** eller **Skriv ut** helt til **Skriv ut**-vinduet lukkes.

### Opprette et vannmerke

1. Hvis du vil endre utskriftsinnstillingene fra programmet, gjør du dette i **Utskriftsinnstillinger**. (Se [Åpne utskriftsinnstillinger](#).)
2. I kategorien **Advanced** velger du **Edit...** i rullegardinlisten for **Watermark**. **Edit Watermarks**-vinduet åpnes.
3. Skriv inn vannmerketeksten i **Watermark Message**-boksen. Du kan skrive inn opptil 256 tegn. Teksten vises i forhåndsvisningsvinduet.  
Hvis du merker av for **First Page Only**, skrives vannmerket bare ut på første side.
4. Velg vannmerkealternativer.  
Du kan velge skriftnavn, stil, størrelse og tone under **Font Attributes**, i tillegg til å angi vannmerkevinkel under **Message Angle**.
5. Klikk på **Add** for å legge til det nye vannmerket i **Current Watermarks**-listen.
6. Når du er ferdig med å redigere, klikker du på **OK** eller **Skriv ut** helt til **Skriv ut**-vinduet lukkes.  
Hvis du vil stoppe utskriften av vannmerket, velger du **None** i rullegardinlisten **Watermark**.

### Redigere et vannmerke

1. Hvis du vil endre utskriftsinnstillingene fra programmet, gjør du dette i **Utskriftsinnstillinger**. (Se [Åpne utskriftsinnstillinger](#).)
2. Klikk på kategorien **Advanced**, og velg **Edit...** i rullegardinlisten **Watermark**. **Edit Watermarks**-vinduet åpnes.
3. Velg ønsket vannmerke fra **Current Watermarks**-listen, og endre vannmerketeksten eller andre alternativer.
4. Klikk på **Update** for å lagre endringene.
5. Klikk på **OK** eller **Skriv ut** helt til **Skriv ut**-vinduet lukkes.

## Slette et vannmerke

1. Hvis du vil endre utskriftsinnstillingene fra programmet, gjør du dette i **Utskriftsinnstillinger**. (Se [Åpne utskriftsinnstillinger](#).)
2. Klikk på kategorien **Advanced**, og velg **Edit...** i rullegardinlisten **Watermark**. **Edit Watermarks**-vinduet åpnes.
3. Velg ønsket vannmerke fra **Current Watermarks**-listen, og klikk på **Delete**.
4. Klikk på **OK** eller **Skriv ut** helt til **Skriv ut**-vinduet lukkes.

## Bruke overlegg

Et overlegg er tekst og/eller bilder som er lagret på datamaskinens harddisk i et spesielt filformat som kan skrives ut på et dokument. Overlegg brukes ofte i stedet for brevhodepapir. I stedet for å bruke et forhåndstrykt brevhode, kan du opprette et overlegg som inneholder nøyaktig samme informasjon som brevhodet. Når du skal skrive ut et brev med firmaets brevhode, trenger du ikke legge inn fortrykt papir med brevhode. Du kan bare skrive ut brevhodeoverlegget direkte på dokumentet.

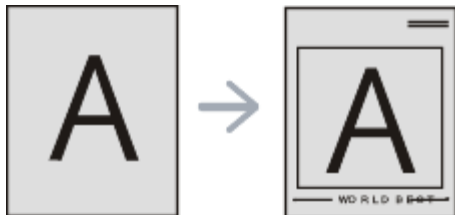

## Opprette et nytt sideoverlegg

Hvis du vil bruke et sideoverlegg, må du opprette et nytt overlegg som inneholder logo eller bilde.

1. Opprett eller åpne dokumentet som inneholder teksten eller bildet du vil bruke i det nye sideoverlegget. Plasser elementene nøyaktig slik de skal vises når de er skrevet ut som et overlegg.
2. Hvis du vil lagre dokumentet som et overlegg, gjør du dette i **Utskriftsinnstillinger**. (Se [Åpne utskriftsinnstillinger](#).)
3. Klikk på kategorien **Advanced**, og velg **Edit...** i rullegardinmenyen **Text**. **Edit Overlay**-vinduet åpnes.
4. I **Edit Overlay** klikker du på **Create**.
5. Skriv inn et navn på opptil åtte tegn i **Filnavn**-boksen i **Lagre som**-vinduet. Velg om nødvendig målbane. (Standardbanen er C:\Formover.)
6. Klikk på **Save**. Navnet vises i **Overlay List**.
7. Klikk på **OK** eller **Skriv ut** helt til **Skriv ut**-vinduet lukkes.
8. Filen blir ikke skrevet ut. Den lagres i stedet på datamaskinens harddisk.

 Størrelsen på overleggsdokumentet må være den samme som for dokumentet det skal skrives ut sammen med. Overlegget må ikke inneholde vannmerke.

## Bruke et sideoverlegg

Når et overlegg er opprettet, kan det skrives ut sammen med et dokument. Slik skriver du ut et overlegg sammen med et dokument:

1. Opprett eller åpne dokumentet du vil skrive ut.
2. Hvis du vil endre utskriftsinnstillingene fra programmet, gjør du dette i **Utskriftsinnstillinger**. (Se [Åpne utskriftsinnstillinger](#).)
3. Klikk på kategorien **Advanced**.
4. Velg ønsket overlegg fra rullegardinlisten **Text**.
5. Hvis den ønskede overleggsfilen ikke vises i rullegardinlisten **Text**, velger du **Edit...** fra listen og klikker på **Load**. Velg ønsket overleggsfil.  
Hvis overleggsfilen du vil bruke, er lagret på et eksternt medium, kan du også laste inn filen fra **Åpne**-vinduet. Når du har valgt filen, klikker du på **Åpne**. Filen vises i **Overlay List**-boksen og er klar til å skrives ut. Velg overlegget fra **Overlay List**-boksen.
6. Merk om nødvendig av for **Confirm Page Overlay When Printing**. Hvis denne avkrysningsboksen er avmerket, åpnes et meldingsvindu hver gang du sender et dokument til skriveren. I meldingen blir du bedt om å bekrefte at du vil skrive ut et overlegg sammen med dokumentet.  
Hvis denne boksen er tom og du har valgt et overlegg, blir overlegget automatisk skrevet ut sammen med

dokumentet.

- Klikk på **OK** eller **Skriv ut** helt til **Skriv ut**-vinduet lukkes.  
Det valgte overlegget skrives ut på dokumentet.



Oppløsningen til overleggsdokumentet må være den samme som for dokumentet overlegget skal skrives ut sammen med.

## Slette et sideoverlegg

Du kan slette sideoverlegg du ikke lenger har bruk for.

- Klikk på kategorien **Advanced** i **Utskriftsinnstillinger**-vinduet.
- Velg **Edit...** i rullegardinlisten **Overlay**.
- Velg ønsket overlegg fra **Overlay List**-boksen.
- Klikk på **Delete**.
- Klikk på **Ja** i bekreftelsesvinduet som åpnes.
- Klikk på **OK** eller **Skriv ut** helt til **Skriv ut**-vinduet lukkes.

## Avanserte alternativer

Bruk grafikkalternativene nedenfor til å justere utskriftskvaliteten etter behov.

- Hvis du vil endre utskriftsinnstillingene fra programmet, gjør du dette i **Utskriftsinnstillinger**. (Se [Åpne utskriftsinnstillinger](#).)
- Klikk på kategorien **Graphics**.



- Alternativene du kan velge, kan variere avhengig av skrivermodell.
- Se den elektroniske hjelpen for hvert alternativ under **Utskriftsinnstillinger**.
- Font/Text:** Velg **Darken Text** for å skrive ut teksten mørkere enn ved normal utskrift. Bruk **All Text Black** til å skrive ut all tekst i helt svart, uansett hvilken farge den har på skjermen.
- Advanced (bare Dell 1130n.):** Du kan angi avanserte innstillinger ved å klikke på **Advanced**-knappen.
  - True Type Options:** Dette alternativet angir hvordan skriveren skal avbilde teksten i dokumentet. Velg en passende innstilling, avhengig av dokumentets status.
    - Download as Outline:** Når dette alternativet er valgt, laster driveren ned alle TrueType-skrifter som brukes i dokumentet, og som ikke allerede er lagret (resident) i skriveren. Hvis skriftene ikke skrives ut riktig, velger du Last ned som binærbilde og sender utskriftsjobben på nytt. Innstillingen Last ned som binærbilde er ofte nyttig ved utskrift av Adobe®-dokumenter.
    - Download as Bit Image:** Når dette alternativet er valgt, laster driveren ned skriftdata som punktgrafikkbilder. Dokumenter med kompliserte skrifter (for eksempel koreanske eller kinesiske) eller med enkelte andre skrifttyper vil skrives ut raskere når denne innstillingen er aktivert.
    - Print as Graphics:** Når dette alternativet er valgt, laster driveren ned alle skrifter som grafikk. Når du skriver ut dokumenter med mye grafikk og relativt få TrueType-skrifter, kan utskriftsytelsen (hastigheten) forbedres når denne innstillingen er aktivert.
  - Use Printer Fonts:** Når **Use Printer Fonts** er valgt, bruker skriveren skriftene som er lagret i minnet (skriverresidente skrifter), til å skrive ut dokumentet, i stedet for å laste ned skriftene som brukes i dokumentet. Ettersom det tar noe tid å laste ned skrifter, kan dette alternativet gjøre at utskriften går raskere. Når du bruker skriverskrifter, prøver skriveren å finne skrifter i minnet som samsvarer med skriftene i dokumentet. Hvis skriftene i dokumentet er svært forskjellige fra skriverskriftene, vil utskriften bli helt forskjellig fra det du ser på skjermen.
- Graphic Controller:** Med **Fine Edge** kan du fremheve kantene på tekst og smale linjer for å gjøre dokumentet lettere å lese.
- Toner Save:** Med dette alternativet kan du forlenge tonerkassetts levetid og redusere kostnadene per side uten vesentlig reduksjon i utskriftskvalitet.
  - Printer Setting:** Hvis du velger dette alternativet, styres denne funksjonen av innstillingen du har angitt på maskinen.
  - On:** Velg dette alternativet for at skriveren skal bruke mindre toner på hver side.
  - Off:** Hvis du ikke trenger å spare toner ved utskrift av et dokument, velger du dette alternativet.
- Darkness:** Dette alternativet justerer tonertettheten på utskrifter. Verdiene er **Normal**, **Light** og **Dark**.

 For Dell 1130n kan du endre mørkheten i **Printer Settings Utility**.

3. Klikk på **OK** eller **Skriv ut** helt til **Skriv ut**-vinduet lukkes.

## Endre standard utskriftsinnstillinger

---

 De fleste Windows-programmer overstyrer innstillingene du angir i skriverdriveren. Endre først alle tilgjengelige utskriftsinnstillinger i programmet, og endre deretter eventuelle gjenværende innstillinger i skriverdriveren.

1. Klikk på **Start**-menyen i Windows.
2. I Windows 2000 velger du **Innstillinger** > **Skrivere**.
  - I Windows XP/Server 2003 velger du **Skrivere og telefakser**.
  - I Windows Server 2008/Vista velger du **Kontrollpanel** > **Maskinvare og lyd** > **Skrivere**.
  - I Windows 7 velger du **Kontrollpanel** > **Maskinvare og lyd** > **Enheter og skrivere**.
  - I Windows Server 2008 R2 velger du **Kontrollpanel** > **Maskinvare** > **Enheter og skrivere**.
3. Høyreklikk maskinen.
4. I Windows XP/Server 2003/Server 2008/Vista velger du **Utskriftsinnstillinger**.  
I Windows 7 og Windows Server 2008 R2 velger du **Utskriftsinnstillinger** på hurtigmenyer.

 Hvis **Utskriftsinnstillinger** er merket med ►, kan du velge andre skriverdrivere for den valgte skriveren.

5. Endre innstillingene i hver kategori.
6. Klikk på **OK**.

 Hvis du vil endre innstillingene for hver utskriftsjobb, gjør du dette i **Utskriftsinnstillinger**.

## Angi en maskin som standardmaskin

---

1. Klikk på **Start**-menyen i Windows.
2. I Windows 2000 velger du **Innstillinger** > **Skrivere**.
  - I Windows XP/Server 2003 velger du **Skrivere og telefakser**.
  - I Windows Server 2008/Vista velger du **Kontrollpanel** > **Maskinvare og lyd** > **Skrivere**.
  - I Windows 7 velger du **Kontrollpanel** > **Maskinvare og lyd** > **Enheter og skrivere**.
  - I Windows Server 2008 R2 velger du **Kontrollpanel** > **Maskinvare** > **Enheter og skrivere**.
3. Velg maskinen.
4. Høyreklikk på maskinen, og velg **Angi som standardskriver**.

 Windows 7 og Windows Server 2008 R2.  
Hvis **Angi som standardskriver** er merket med ►, kan du velge andre skriverdrivere for den valgte skriveren.

## Skrive ut til en fil (PRN)

---

Av og til er du nødt til å lagre utskriftsdataene som en fil.

Slik oppretter du en fil:

1. Merk av for **Skriv til fil** i **Skriv ut**-vinduet.

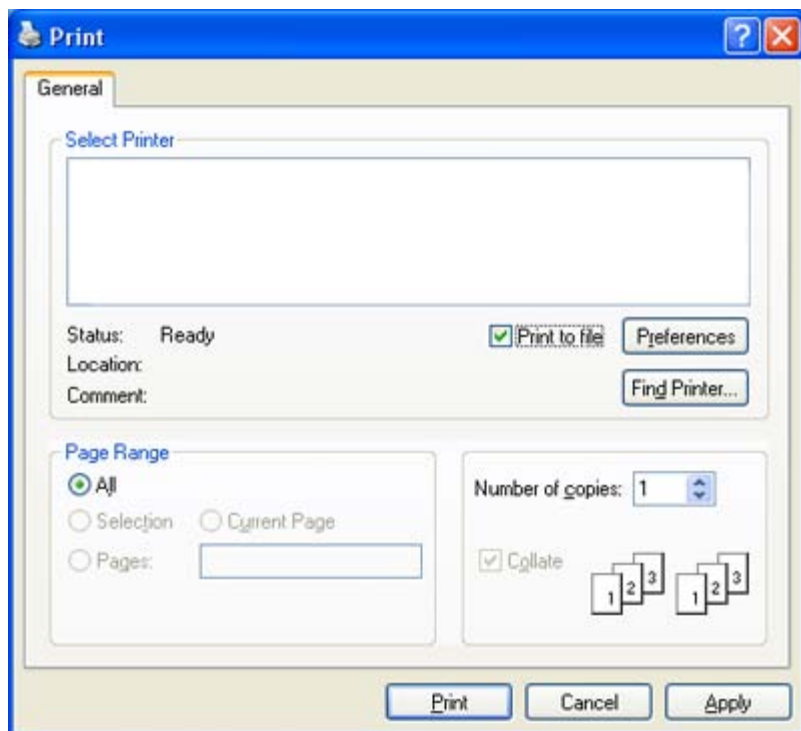

2. Klikk på **Skriv ut**.
3. Skriv inn målbanen og filnavnet, og klikk på **OK**.  
Eksempel: c:\Temp\filnavn.



Hvis du bare skriver inn filnavnet, lagres filen automatisk i **Mine dokumenter**. Lagringsmappen kan variere, avhengig av operativsystem.

## Skrive ut i Macintosh

Dette kapitlet forklarer hvordan du skriver ut på en Macintosh-maskin. Du må angi utskriftsmiljøet før du skriver ut.

- USB-tilkobling (se [Macintosh](#)).
- Nettverkstilkobling (se [Macintosh](#)).

### Skrive ut et dokument

Når du skriver ut fra en Macintosh-maskin, må du kontrollere innstillingen for skriverdriveren i programmet du bruker. Slik skriver du ut fra en Macintosh-maskin:

1. Åpne et program, og velg filen du vil skrive ut.
2. Åpne **File**-menyen, og klikk på **Page Setup (Document Setup)** i noen programmer).
3. Velg papirstørrelse, papirretning, skalering og andre alternativer, og kontroller at din maskin er valgt. Klikk på **OK**.

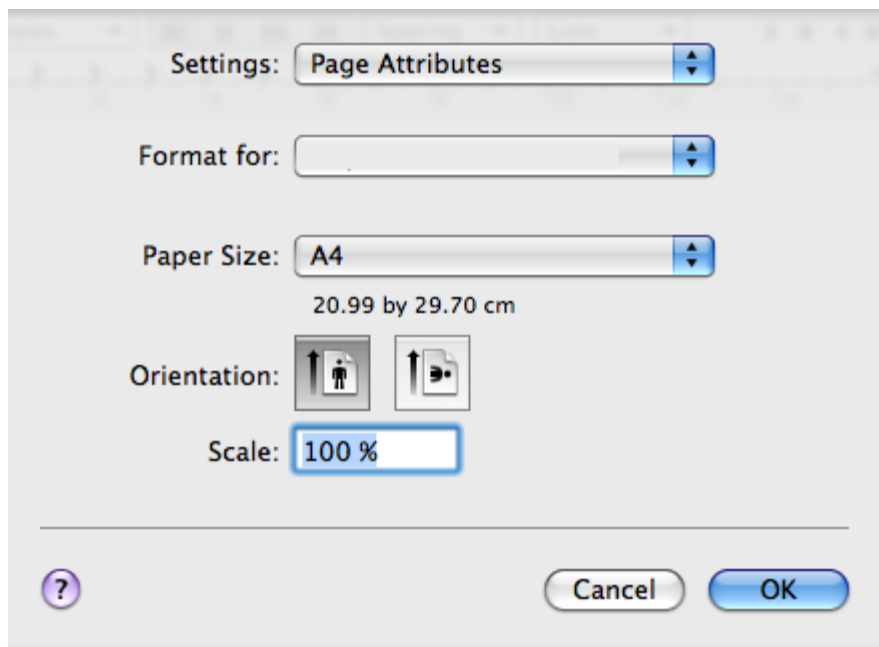

4. Åpne **File**-menyen, og klikk på **Print**.
5. Velg antall eksemplarer, og angi hvilke sider som skal skrives ut.
6. Klikk på **Print**.

## Endre skriverinnstillinger

Du kan bruke avanserte utskriftsfunksjoner når du bruker maskinen.

Åpne et program, og velg **Print** på **File**-menyen. Maskinnavnet som vises i vinduet for skrivereregnskaper, kan se annerledes ut avhengig av hvilken maskin du bruker. Bortsett fra navnet ligner sammensetningen av egningsvinduet på følgende.

 Innstillingene kan variere avhengig av skriver og Mac OS-versjon.

## Layout

Kategorien **Layout** inneholder alternativer for å angi hvordan dokumentet skal se ut på den utskrevne siden. Du kan skrive ut flere sider på ett enkelt ark. Velg **Layout** i rullegardinlisten under **Orientation** for å få tilgang til følgende funksjoner.

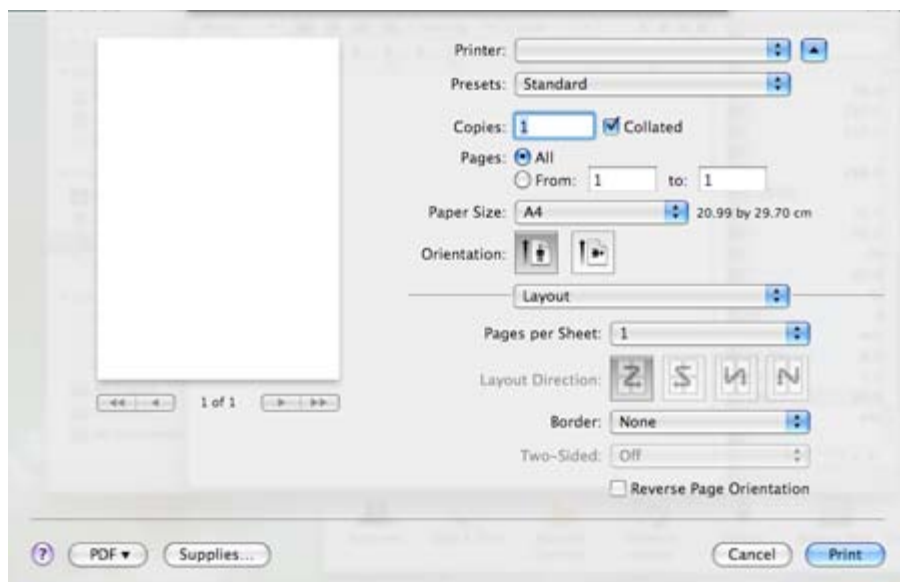

- **Pages per Sheet:** Dette alternativet angir hvor mange sider som skrives ut på én side. (Se [Skrive ut flere sider på ett ark.](#))
- **Layout Direction:** Dette alternativet angir papirretningen til en side, lik eksemplene i brukergrensesnittet.
- **Border:** Dette alternativet lar deg skrive ut en kant rundt hver side på arket.



- **Reverse Page Orientation:** Dette alternativet lar deg rotere siden 180 grader.

## Graphics

Kategorien **Graphics** inneholder alternativer for valg av **Resolution**. Velg **Graphics** i rullegardinlisten under **Orientation** for å få tilgang til grafikkfunksjonene.



- **Resolution (Quality):** Med dette alternativet kan du velge utskriftsoppløsningen. Jo høyere innstilling du angir, desto skarpere og klarere blir tegn og grafikk på utskriften. Det kan ta lengre tid å skrive ut et dokument med høye innstillinger.
- **Darkness:** Med dette alternativet kan du forbedre utskrifter. De tilgjengelige alternativene er **Normal**, **Light** og **Dark**.

## Paper

Angi **Paper Type** slik at det svarer til papiret som er lagt i skuffen du vil skrive ut fra. På denne måten får du best mulig utskriftskvalitet. Hvis du legger i utskriftsmateriell av en annen type, må du velge den aktuelle papirtypen.

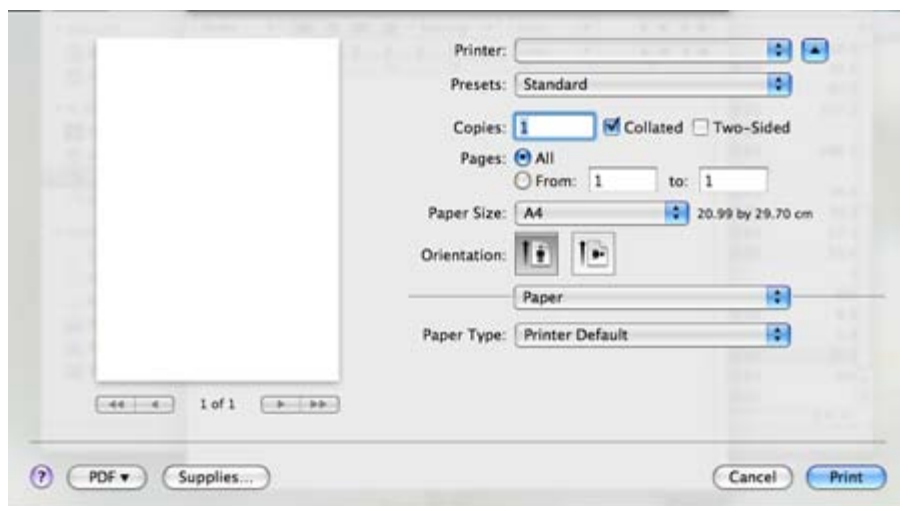

## Printer Settings

Kategorien **Printer Settings** inneholder alternativene **Toner Save Mode**, **Reprint When Jammed** og **Power Save**. Velg **Printer Settings** i rullegardinlisten under **Orientation** for å få tilgang til følgende funksjoner:

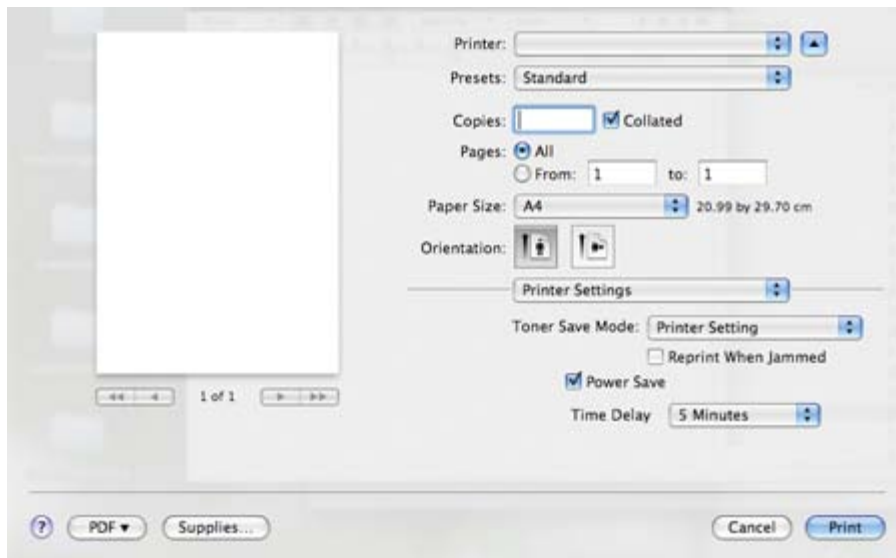

- **Toner Save Mode:** Med dette alternativet kan du forlenge tonerkassettsens levetid og redusere kostnadene per side uten vesentlig reduksjon i utskriftskvalitet.
  - **Printer Setting:** Hvis du velger dette alternativet, styres denne funksjonen av innstillingen du har angitt på maskinen.
  - **On:** Velg dette alternativet for at skriveren skal bruke mindre toner på hver side.
  - **Off:** Hvis du ikke trenger å spare toner ved utskrift av et dokument, velger du dette alternativet.
- **Reprint When Jammed:** Når dette alternativet er valgt, beholdes bildet for en utskrevet side i maskinen inntil maskinen signaliserer at siden er kommet ut av maskinen. Hvis det oppstår papirstopp, vil skriveren skrive ut den siste siden på nytt fra datamaskinen etter at du har fjernet papirstoppet (bare Dell 1130).
- **Power Save:** Når du har merket av for dette alternativet, settes maskinen i strømsparingsmodus etter det angitte tidsintervallet.

## Skrive ut flere sider på ett ark

Du kan skrive ut mer enn én side på ett ark. Dette er en billig måte å skrive ut utkast på.

1. Åpne et program, og velg **Print** på **File**-menyen.
2. Velg **Layout** i rullegardinlisten under **Orientation**. I rullegardinlisten **Pages per Sheet** velger du hvor mange sider du vil skrive ut på ett enkelt ark.

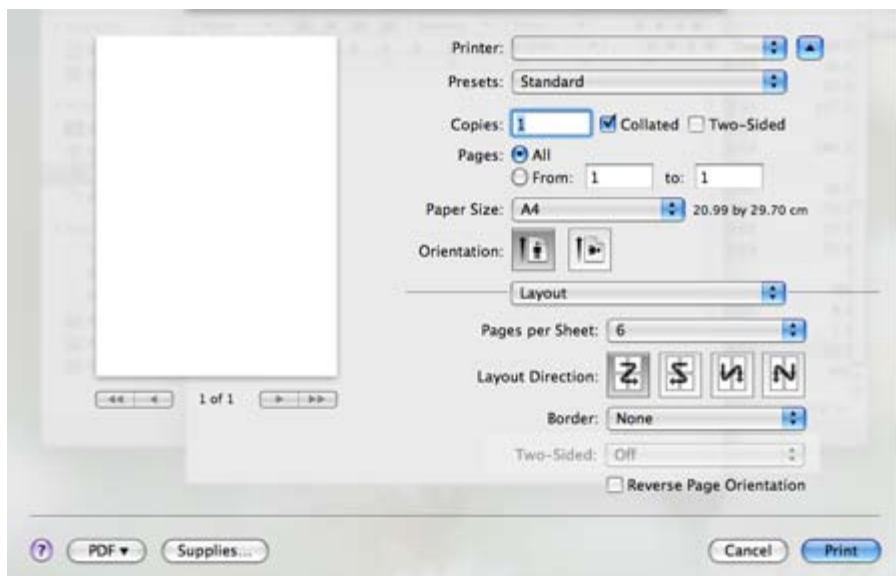

3. Velg de andre alternativene du vil bruke.
4. Klikk på **Print**. Maskinen skriver ut det valgte antallet sider på ett ark.

## Skrive ut i Linux

## Skrive ut fra programmer

Det finnes mange Linux-programmer du kan skrive ut fra ved hjelp av Common UNIX Printing System (CUPS). Du kan skrive ut på maskinen fra et hvilken som helst slikt program.

1. Åpne et program, og velg **Print** på **File**-menyen.
2. Velg **Print** direkte ved hjelp av lpr.
3. I LPR GUI-vinduet velger du maskinens modellnavn i skriverlisten og klikker på **Properties**.

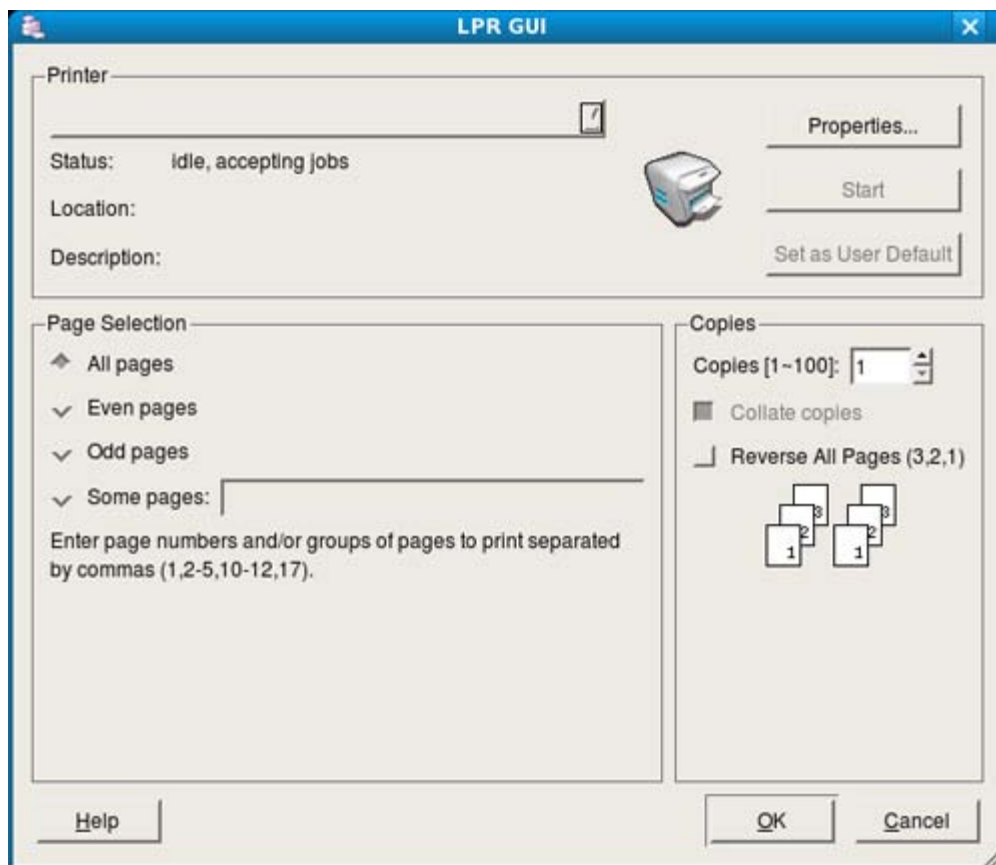

4. Du kan endre egenskapene til utskriftsjobben ved hjelp av de fire følgende kategoriene som vises øverst i vinduet.

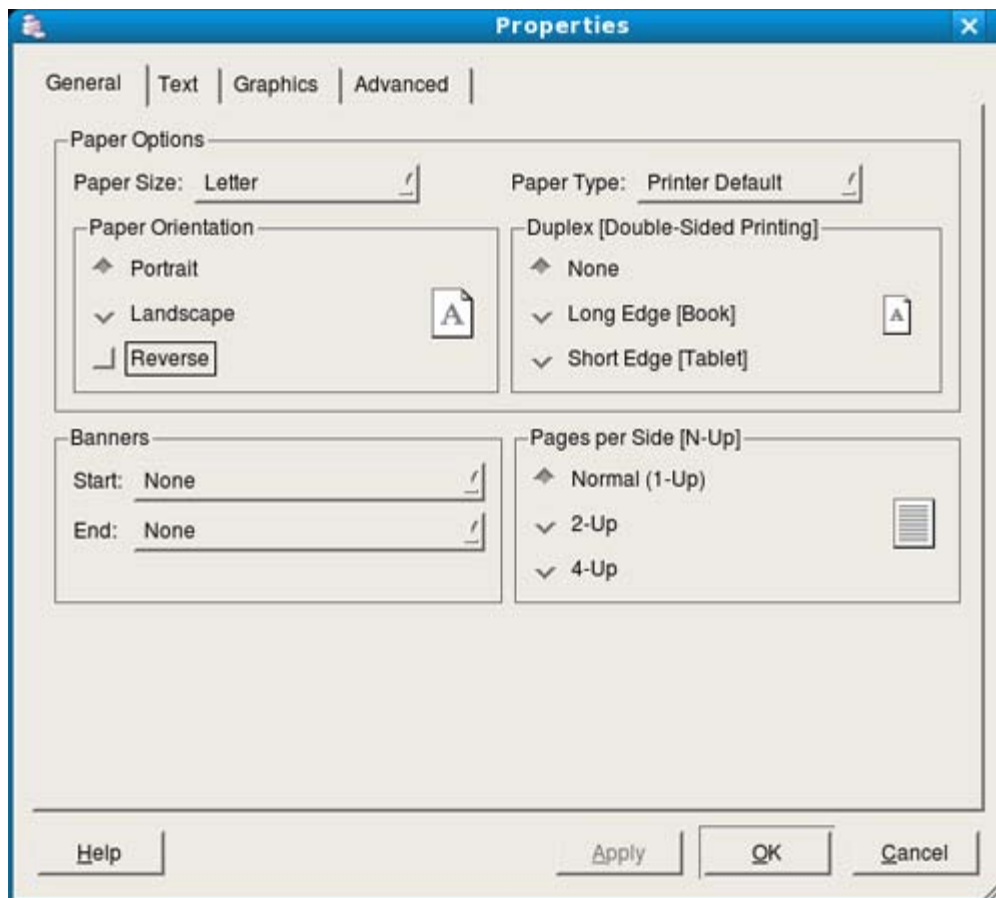

- **General:** Bruk dette alternativet til å endre papirstørrelse, papirtype og papirretning for dokumentene. Det vil aktivere dupleksfunksjonen, legge til start- og sluttbannere og endre antall sider per ark.
- **Text:** Bruk dette alternativet til å angi sidemargener og tekstalternativer, for eksempel avstand eller spalter.
- **Graphics:** Dette alternativet lar deg angi bildealternativer til bruk ved utskrift av bilder/filer, for eksempel fargealternativer, bildestørrelse eller bildeplassering.
- **Advanced:** Bruk dette alternativet til å angi utskriftsoppløsning, papirkilde og spesielle utskriftsfunksjoner.

 Hvis et alternativ er nedtonet, betyr det at det ikke støttes.

5. Klikk på **Apply** for å bruke endringene og lukke **Properties**-vinduet.
6. Klikk på **OK** i **LPR GUI** -vinduet for å starte utskriften.
7. Utskriftsvinduet åpnes, og du kan følge med på statusen til utskriftsjobben.  
Klikk på **Cancel** for å avbryte utskriftsjobben.

## Skrive ut filer

Du kan skrive ut mange forskjellige typer filer på maskinen ved hjelp av standard CUPS-metode, direkte fra kommandolinjegrensesnittet. Det kan du gjøre med lpr-funksjonen i CUPS. Driverpakken erstatter imidlertid standard lpr-verktøy med et mye mer brukervennlig grafisk LPR GUI-program.

Slik skriver du ut en dokumentfil:

1. Skriv inn `lpr <filnavn>` på kommandolinjen i Linux shell, og trykk på Enter. **LPR GUI** -vinduet åpnes.  
Hvis du bare skriver inn `lpr` og trykker på **Enter**, åpnes vinduet **Select file(s) to print** først. Velg filene du vil skrive ut, og klikk på **Open**.
2. I **LPR GUI** -vinduet velger du maskinen fra listen og endrer egenskapene for utskriftsjobben.
3. Klikk på **OK** for å starte utskriften.

## Konfigurere skrivereregenskaper

Ved hjelp av **Printer Properties**-vinduet i **Printers configuration** kan du endre de ulike egenskapene for maskinen når den fungerer som skriver.

1. Åpne **Unified Driver Configurator**.

Bytt om nødvendig til **Printers configuration**.

2. Velg din maskin fra listen over tilgjengelige skrivere, og klikk på **Properties**.
3. **Printer Properties**-vinduet åpnes.

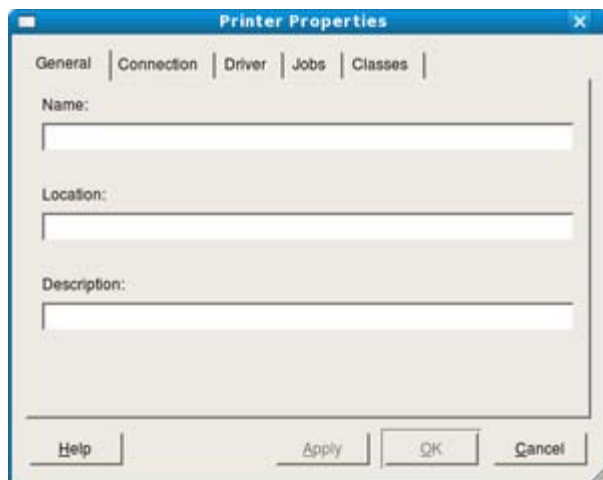

Følgende fem kategorier vises øverst i vinduet:

- **General:** Bruk dette alternativet til å endre skriverens plassering og navn. Navnet som er angitt i denne kategorien, vises i skriverlisten i **Printers configuration**.
  - **Connection:** Bruk dette alternativet til å vise eller velge en annen port. Hvis du endrer maskinporten fra USB til parallell, eller omvendt, under bruk, må du konfigurere maskinporten på nytt i denne kategorien.
  - **Driver:** Her kan du vise eller velge en annen skriverdriver. Klikk på **Options** for å angi standardalternativer for enheten.
  - **Jobs:** Dette alternativet viser listen med utskriftsjobber. Klikk på **Cancel job** for å avbryte den valgte jobben, og merk av for **Show completed jobs** for å vise tidligere jobber i jobblisten.
  - **Classes:** Dette alternativet viser klassen som maskinen er i. Klikk på **Add to Class** for å legge til maskinen i en bestemt klasse, eller klikk på **Remove from Class** for å fjerne den fra klassen.
4. Klikk på **OK** for å bruke endringene og lukke **Printer Properties**-vinduet.

# Administrasjonsverktøy

Dette kapitlet inneholder informasjon om hvordan du kan bruke administrasjonsverktøy for å utnytte maskinen fullt ut.

## Dette kapitlet inneholder:

- [Introduksjon av nyttige administrasjonsverktøy](#)
- [Bruke Embedded Web Service \(bare Dell 1130n\)](#)
- [Bruke Printer Status Monitor](#)
- [Introduksjon av nyttige administrasjonsverktøy](#)
- [Bruke Verktøy for skriverinnstillinger](#)
- [Firmware Update Utility](#)
- [Bruke Unified Linux Driver Configurator](#)

## Introduksjon av nyttige administrasjonsverktøy

Programmene nedenfor kan hjelpe deg med å bruke maskinen.

- [Bruke Embedded Web Service \(bare Dell 1130n\)](#).
- [Bruke Printer Status Monitor](#).
- [Bruke Unified Linux Driver Configurator](#).

## Bruke Embedded Web Service (bare Dell 1130n)

 Embedded Web Service-vinduet som vises i denne brukerhåndboken, kan variere avhengig av hvilken maskin du bruker.

Hvis du har koblet maskinen til et nettverk og konfigurert TCP/IP-nettverksparameterne korrekt, kan du administrere maskinen via Embedded Web Service, som er en innebygd webserver. Bruk Embedded Web Service til følgende:

- Vise maskinens enhetsinformasjon og kontrollere gjeldende status.
- Endre TCP/IP-parametere og konfigurere andre nettverksparametere.
- Endre skriverinnstillinger.
- Angi utsendelse av e-postmeldinger som informerer om maskinens status.
- Få støtte til bruk av maskinen.

### Slik får du tilgang til Embedded Web Service:

1. Start en webleser, for eksempel Internet Explorer, fra Windows.  
Skriv inn maskinens IP-adresse (<http://xxx.xxx.xxx.xxx>) i adressefeltet, og trykk på Enter eller klikk på **Gå til**.
2. Maskinens innebygde webområde åpnes.

### Oversikt over Embedded Web Service

- **Kategorien Information:** Denne kategorien inneholder generell informasjon om maskinen. Du kan for eksempel kontrollere maskinens IP-adresse, hvor mye toner det er igjen, Ethernet-informasjon, fastvareinformasjon og så videre. Du kan også skrive ut rapporter, for eksempel feilrapporter.
- **Kategorien Machine Settings:** I denne kategorien kan du konfigurere alternativene som er tilgjengelige for maskinen.
- **Kategorien Network Settings:** Denne kategorien brukes til å vise og endre nettverksmiljøet. Du kan angi TCP/IP, aktivere EtherTalk og så videre.
- **Kategorien Maintenance:** I denne kategorien kan du vedlikeholde maskinen ved å oppgradere fastvaren og konfigurere sikkerhetsinformasjon.
- **Kategorien Support:** I denne kategorien kan du angi kontaktinformasjon for å sende e-post. Du kan også koble

til Dells webområde eller laste ned drivere ved å velge Oppkobling.

## Oppsett for e-postvarsling

Du kan motta e-postmeldinger om maskinens status ved å angi dette alternativet. Ved å konfigurere informasjon som IP-adresse, vertsnavn, e-postadresse og SMTP-server, kan maskinstatusen (lavt nivå i tonerkassett eller maskinfeil) automatisk sendes til den angitte e-postadressen. Dette alternativet er mest til bruk av en maskinadministrator.

1. Start en webleser, for eksempel Internet Explorer, fra Windows.  
Skriv inn maskinens IP-adresse (http://xxx.xxx.xxx.xxx) i adressefeltet, og trykk på Enter eller klikk på Gå til.
2. Maskinens innebygde webområde åpnes.
3. Velg **E-mail Notification Setup** fra **Machine Settings**.
4. Angi nødvendige innstillinger.  
Angi SMTP-serverinformasjon og andre innstillinger for å bruke funksjonen for e-postvarsling. Når du har konfigurert nettverksmiljøet, velger du mottakerlisten. Du kan velge når du vil motta varslinger, ved å klikke på alternativknappene.
5. Klikk på **Apply**.

## Angi kontaktinformasjon

Angi informasjon om maskinadministrator. Denne innstillingen er nødvendig for å bruke e-postvarsling.

1. Start en webleser, for eksempel Internet Explorer, fra Windows.  
Skriv inn maskinens IP-adresse (http://xxx.xxx.xxx.xxx) i adressefeltet, og trykk på Enter eller klikk på **Gå til**.
2. Maskinens innebygde webområde åpnes.
3. Velg **Support**.
4. Skriv inn navnet på maskinadministratoren, telefonnummer, kontor eller e-postadresse.
5. Klikk på **Apply**.



Hvis brannmuren er aktivert, kan det hende at e-posten ikke blir sendt. Ta i så fall kontakt med en nettverksadministrator.

## Bruke Printer Status Monitor

---

Printer Status Monitor-programmet kan bare brukes i Windows.

Printer Status Monitor er et program som overvåker og viser maskinens status. Printer Status Monitor installeres automatisk når du installerer maskinprogramvaren.



Følgende systemkrav må være oppfylt for å kunne bruke dette programmet:

- Windows. Kontroller om Windows-operativsystemet er kompatibel med maskinen. (Se [Systemkrav](#).)

## Bli kjent med Printer Status Monitor

Hvis det oppstår en feil under utskrift, kan du kontrollere feilen fra Printer Status Monitor.

Du kan starte det fra **Start**-menyen ved å velge **Programmer** eller **Alle programmer > Dell > Dell Printers > navnet på skriverdriveren > Printer Status Monitor**.

Printer Status Monitor-programmet viser gjeldende status for maskinen, anslått nivå for tonerkassett(er) og annen type informasjon.

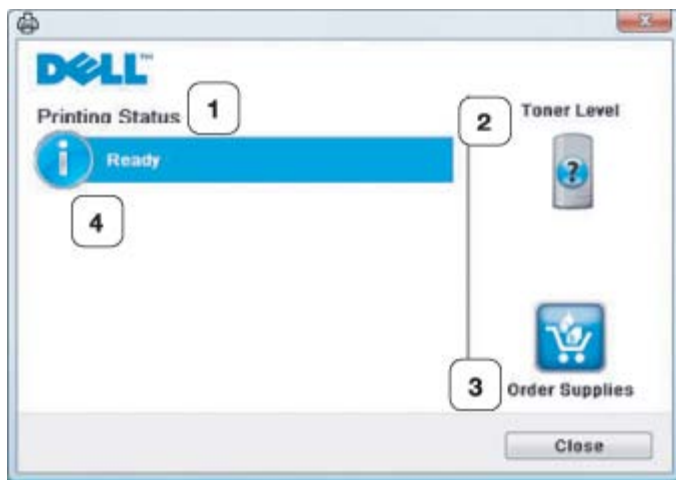

1	<b>Printing Status</b>	Printer Status Monitor viser gjeldende status for skriveren.
2	<b>Toner Level</b>	Viser hvor mye toner det er igjen i tonerkassetten(e).
3	<b>Order Supplies</b>	Bestill tonerkasset (er) elektronisk.
4	<b>Help me</b>	Når det oppstår feil, vises <b>Help me</b> -knappen. Du kan åpne feilsøkingkapitlet i brukerhåndboken direkte.

## Åpne Troubleshooting Guide

Finn løsninger på problemer ved å bruke **Troubleshooting Guide**.

Høyreklikk på Printer Status Monitor-ikonet, og velg **Troubleshooting Guide**.

## Endre innstillinger for Printer Status Monitor-programmet

Høyreklikk på Printer Status Monitor-ikonet, og velg **Options**. Velg ønskede innstillingene i **Options**-vinduet.

## Bruke Dell Toner Management System™

Printer Status Monitor viser statusen til skriveren (skriver klar, skriver frakoblet og feil, kontrollerer skriveren) og tonernivået (100 %, 50 %, Lite toner) for skriveren.

## Bruke Verktøy for skriverinnstillinger

Når du installerer Dell-programvaren, installeres Printer Settings Utility automatisk.

Slik åpner du Printer Settings Utility:

Hvis du bruker Windows, kan du starte det fra **Start**-menyen ved å velge **Programmer** eller **Alle programmer** > **Dell** > **Dell Printers** > **navnet på skriverdriveren** > **Printer Settings Utility**.

Printer Settings Utility-vinduet har flere funksjoner.

Klikk på Hjelp-ikonknappen hvis du vil ha mer informasjon.

## Firmware Update Utility

Med Firmware Update Utility kan du vedlikeholde maskinen ved å oppgradere fastvaren.

Hvis du bruker Windows, kan du starte det fra **Start**-menyen ved å velge **Programmer** eller **Alle programmer** > **Dell** > **Dell Printers** > **navnet på skriverdriveren** > **Firmware Update Utility**.

## Bruke Unified Linux Driver Configurator

Den medfølgende programvare-CD-en inneholder Unified Linux Driver-pakken, som du trenger når du skal bruke maskinen med en Linux-datamaskin.

Unified Linux Driver Configurator er et verktøy som primært er beregnet for konfigurering av maskineneheter.

Når driveren er installert på Linux-systemet, blir ikonet for Unified Driver Configurator automatisk opprettet på skrivebordet.



## Åpne Unified Driver Configurator

1. Dobbeltklikk på **Unified Driver Configurator** på skrivebordet.  
Du kan også klikke på menyikonet **Startup** og velge **Dell Unified Driver > Unified Driver Configurator**.
2. Trykk på hver av knappene til venstre for å bytte til det tilhørende konfigurasjonsvinduet.

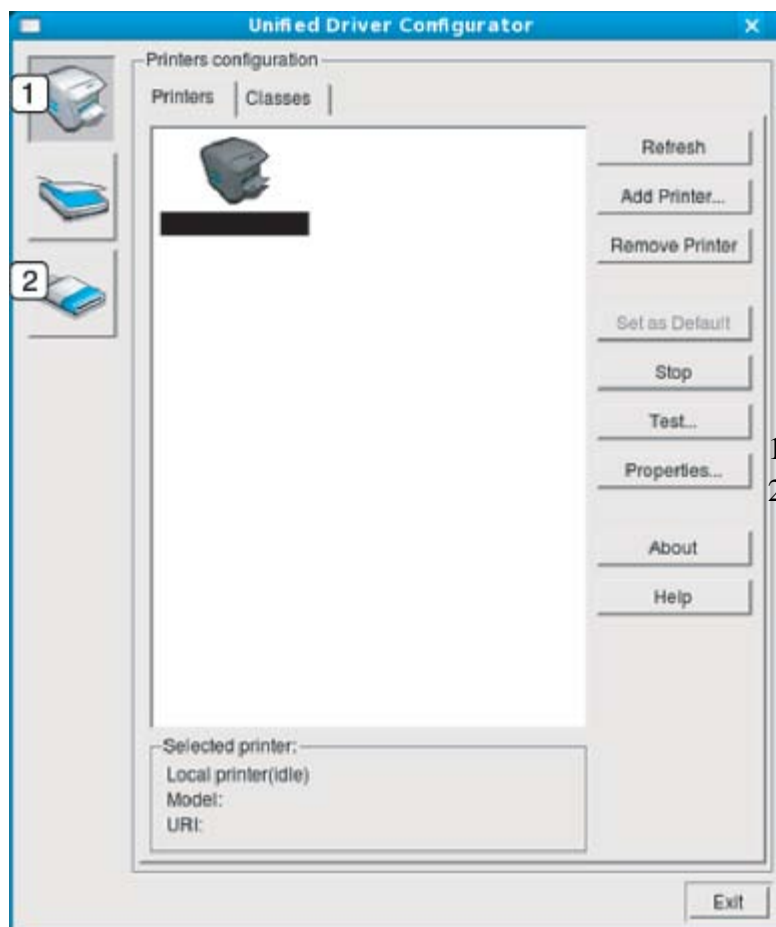

1. Printers configuration
2. Ports configuration

 Klikk på **Help** for å bruke den elektroniske hjelpen.

3. Når du har endret konfigurasjonene, klikker du på **Exit** for å lukke Unified Driver Configurator.

## Printers configuration

**Printers configuration** har to kategorier: **Printers** og **Classes**.

### Kategorien Printer

Du kan se det gjeldende systemets skriverkonfigurasjon ved å klikke på maskinikonet til venstre i Unified Driver Configurator-vinduet.

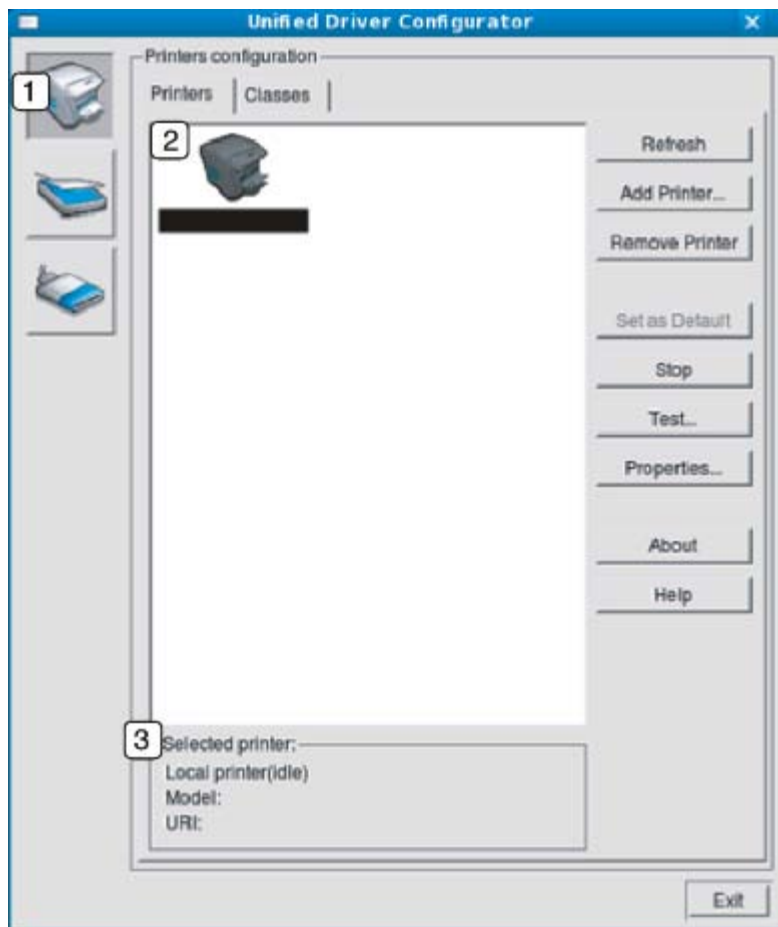

1	Bytter til <b>Printers configuration</b> .
2	Viser alle installerte maskiner.
3	Viser maskinens status, modellnavn og URI.

Kontrollknappene for utskrift er som følger:

- **Refresh:** Oppdaterer listen over tilgjengelige maskiner.
- **Add Printer:** Brukes til å legge til en ny maskin.
- **Remove Printer:** Fjerner den valgte maskinen.
- **Set as Default:** Definerer den valgte maskinen som standardmaskin.
- **Stop/Start:** Stopper/starter maskinen.
- **Test:** Brukes til å skrive ut en testside, slik at du kan kontrollere om maskinen fungerer som den skal.
- **Properties:** Brukes til å vise og endre skriveregenskaper.

## Kategorien Classes

Kategorien Classes viser en liste over tilgjengelige maskinklasser.

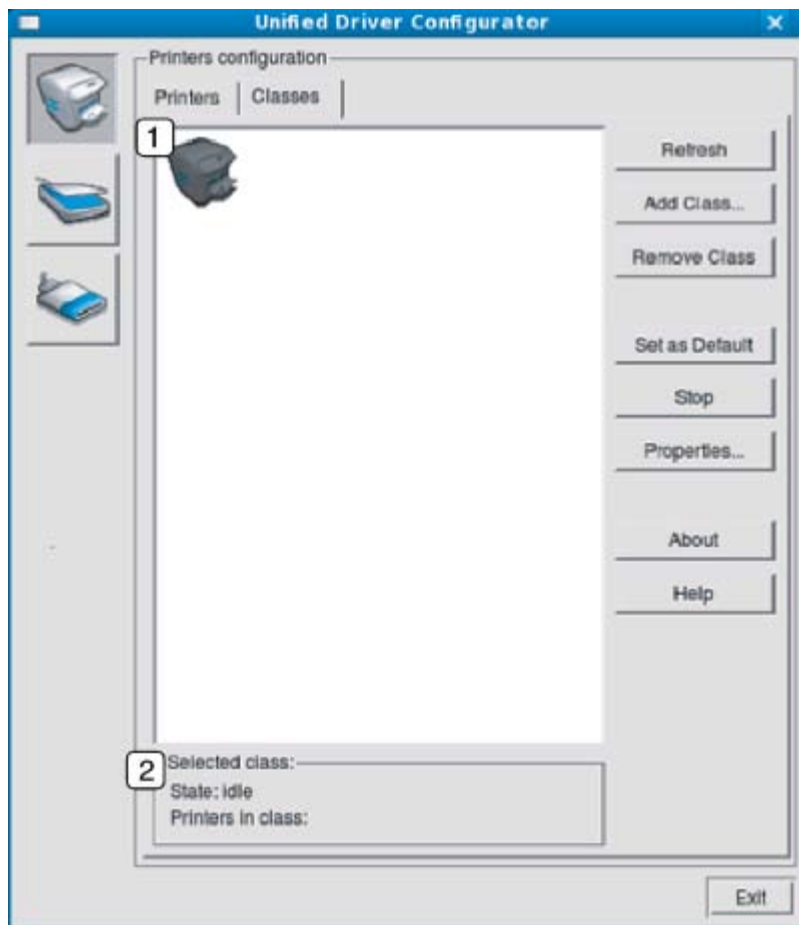

1	Viser alle maskinklassene.
2	Viser statusen for klassen og antall maskiner i klassen.

- **Refresh:** Oppdaterer klasselisten.
- **Add Class:** Brukes til å legge til en ny maskinklasse.
- **Remove Class:** Fjerner den valgte maskinklassen.

## Port configuration

I dette vinduet kan du vise listen over tilgjengelige porter, kontrollere statusen for hver port og frigi en port som blir værende i opptatt tilstand når eieren av en eller annen grunn har avsluttet jobben.

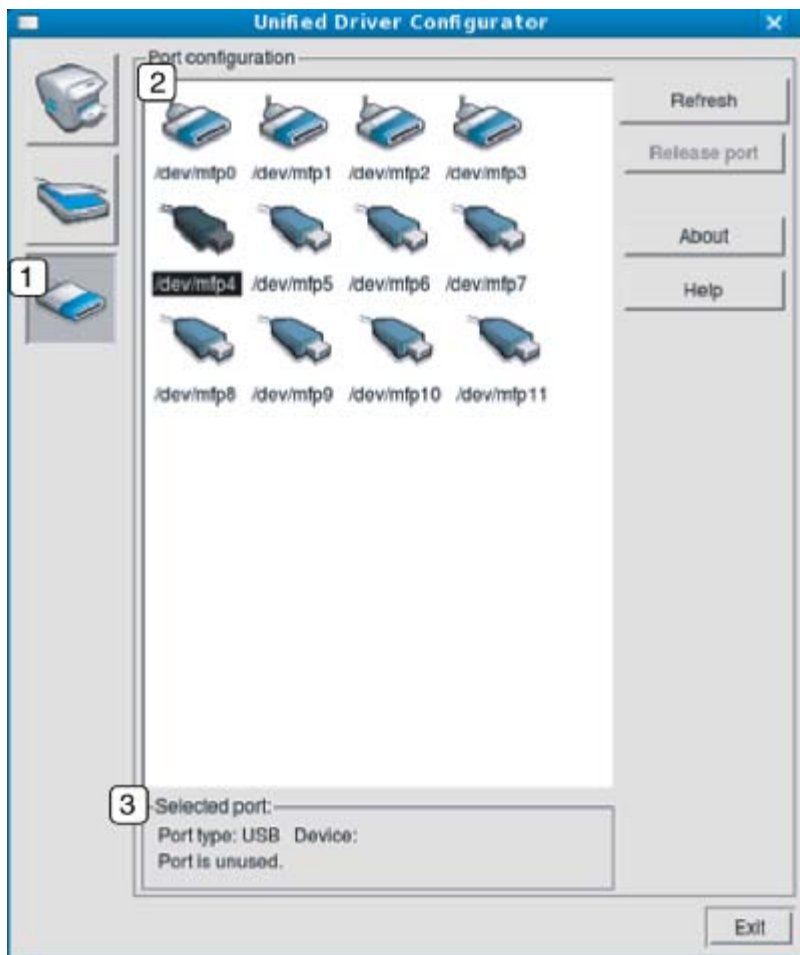

1	Bytter til <b>Ports configuration</b> .
2	Viser alle tilgjengelige porter.
3	Viser porttypen, enheten som er koblet til porten, og statusen.

- **Refresh:** Oppdaterer listen over tilgjengelige porter.
- **Release port:** Frigir den valgte porten.

# Vedlikehold

Dette kapitlet inneholder informasjon om hvordan du vedlikeholder maskinen og tonerkassetten.

## Dette kapitlet inneholder:

- [Skrive ut en maskinrapport](#)
- [Bruke varsel om lite toner \(bare Dell 1130n\)](#)
- [Rengjøre maskinen](#)
- [Oppbevaring av tonerkassetter](#)
- [Tips for flytting og oppbevaring av maskinen](#)

## Skrive ut en maskinrapport





Du kan skrive ut en konfigurasjonsside for å se gjeldende skriverinnstillinger eller løse problemer.

Trykk på og hold inne  (avbruddsknappen) i ca. 5 sekunder mens maskinen er i klarmodus.

En konfigurasjonsside skrives ut.

For Dell 1130 angis denne informasjonen på demosiden.

## Bruke varsel om lite toner (bare Dell 1130n)

Hvis det er lite toner igjen i kassetten, blinker LED-lampen  /  rødt. Du kan angi om LED-lampen  /  skal blinke eller ikke.

1. Installer driveren. (Se [Installere driver for USB-tilkoblet maskin](#) eller [Installere driver for nettverkstilkoblet maskin](#).)
2. Du kan starte den fra **Start**-menyen ved å velge **Programmer** eller **Alle programmer > Dell > Dell Printers > navnet på skriverdriveren > Printer Settings Utility**.
3. Klikk på **Toner Low Alert** Velg riktig innstilling, og klikk deretter på **Apply**.

## Rengjøre maskinen

Hvis du har problemer med utskriftskvaliteten eller bruker maskinen i støvfylte omgivelser, må du rengjøre maskinen jevnlig for å få best mulig utskrifter og forlenge levetiden til maskinen.

-  • Bruk av rengjøringsmidler som inneholder store mengder alkohol, løsemidler eller andre sterke stoffer, kan føre til at kabinettet blir misfarget eller sprekker.
- Hvis maskinen eller omgivelsene er tilsmusset med toner, anbefaler vi at du rengjør med en fuktig klut eller serviett. Hvis du bruker støvsuger, kan toner blåses ut i luften, noe som kan være skadelig.

### Utvendig rengjøring

Rengjør maskinkabinettet med en myk, lofri klut. Fukt kluten forsiktig med vann, men pass på at det ikke drypper vann på eller inn i maskinen.

### Skrive ut et renseark (bare Dell 1130n)

Hvis utskriften blir uskarp eller flekkete, kan du prøve å løse problemet ved å skrive ut et renseark. Dette følger med maskinen.

#### Slik skriver du ut et renseark:

Trykk på og hold inne  (avbruddsknappen) i ca. 10 sekunder mens maskinen er i klarmodus.

- **OPC-rensark:** Rengjør OPC-trommelen i tonerkassetten.

Resultatet av denne prosessen er et ark med tonerpartikler. Kast arket.

Maskinen mater automatisk et papirark fra skuffen og skriver ut et renseark med støv- eller tonerpartikler.

## Innvendig rengjøring

Under utskrift kan det samles opp partikler av papir, toner og støv inne i maskinen. Dette kan føre til problemer med utskriftskvaliteten, for eksempel tonerflekker eller -søl. Innvendig rengjøring av maskinen fjerner og reduserer disse problemene.

1. Slå av maskinen, og trekk ut strømledningen. Vent til maskinen er avkjølt.
2. Åpne frontdekselet, og trekk ut tonerkassetten. Legg den på et flatt underlag.

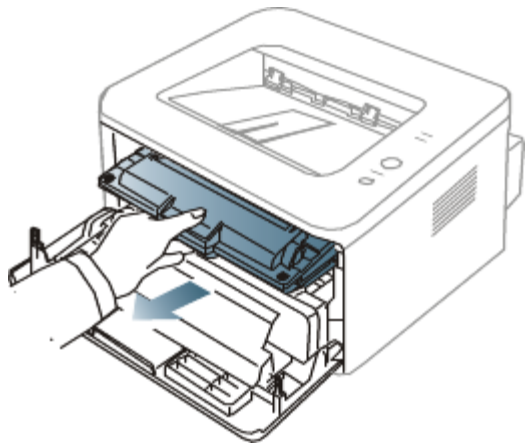

- Tonerkassetten må ikke utsettes for lys i mer enn noen få minutter. For mye lys kan skade kassetten. Tildekk den om nødvendig med et stykke papir.
- Ikke ta på den grønne flaten på undersiden av tonerkassetten. Bruk håndtaket på kassetten for å unngå å berøre dette området.

3. Bruk en tørr, lofri klut til å tørke av støv og tonersøl i området rundt tonerkassetten.

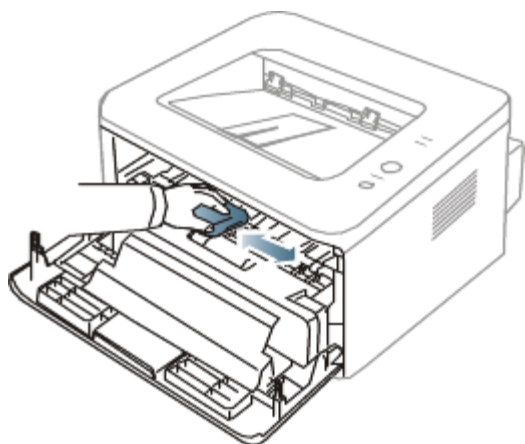

Når du rengjør innsiden av maskinen, må du være forsiktig så du ikke skader overføringsvalsen eller andre deler. Ikke bruk løsemidler som benzen eller tynner til å gjøre rent. Dette kan føre til kvalitetsproblemer og skade på maskinen.

4. Finn den lange glasstripen (LSU) inne i maskinen, og tørk forsiktig av glasset for å fjerne smuss og støv.

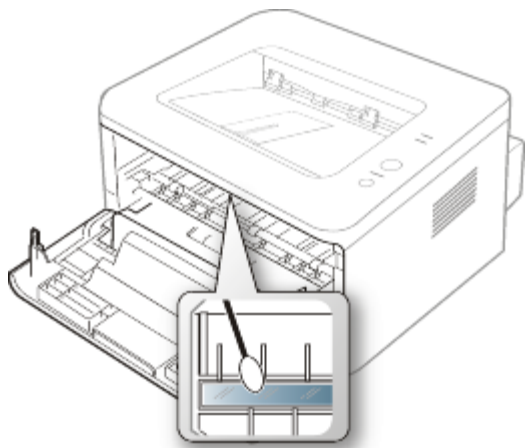

5. Sett inn tonerkassetten igjen, og lukk frontdekselet.
6. Sett inn støpselet, og slå på maskinen.

## Oppbevaring av tonerkassetter

Tonerkassetter inneholder komponenter som er følsomme mot lys, temperatur og fuktighet. Følg anbefalingene fra Dell for å sikre optimal ytelse, høy utskriftskvalitet og lang levetid fra den nye Dell-tonerkassetten.

Oppbevar en kassett i samme miljø som skriveren den skal brukes i, fortrinnsvis ved normal kontortemperatur og -fuktighet. La tonerkassetten ligge i den uåpnede originalemballasjen til den skal installeres. Hvis du ikke lenger har originalemballasjen, dekker du åpningen øverst på kassetten med papir og oppbevarer den i et mørkt skap.

Kassetten levetid reduseres drastisk hvis du åpner emballasjen lang tid før bruk. Ikke oppbevar kassetten på gulvet. Hvis du tar ut tonerkassetten fra skriveren, må du oppbevare den på en forsvarlig måte:

- I beskyttelsesposen fra originalemballasjen.
- Flatt (ikke stående på høykant), med den samme siden opp som når den er installert i maskinen.
- Ikke oppbevar forbruksvarer i:
  - temperaturer over 40 °C;
  - omgivelser med fuktighet lavere enn 20 % eller høyere enn 80 %;
  - omgivelser med ekstreme svingninger i fuktighet eller temperatur;
  - direkte sollys eller rombelysning;
  - støvete omgivelser;
  - en bil over lengre tid;
  - omgivelser der det finnes etsende gasser;
  - omgivelser med salt luft.

## Håndteringsinstruksjoner

- Ikke berør overflaten på den lysfølsomme trommelen i kassetten.
- Ikke utsett kassetten for unødvendige vibrasjoner eller støt.
- Ikke roter trommelen manuelt, spesielt i motsatt retning, da dette kan føre til innvendige skader og tonerlekkasje.

## Bruk av uoriginale Dell-tonerkassetter og etterfylte kassetter

Dell Electronics anbefaler ikke og godkjenner ikke bruk av tonerkassetter fra andre produsenter enn Dell i skriveren, inkludert generiske, etterfylte eller reproduerte tonerkassetter og kassetter som selges under en forhandlers eget merke.

 Dells skrivergaranti dekker ikke maskinskader som skyldes bruk av en etterfylt eller reproduert tonerkassett eller en tonerkassett fra en annen produsent enn Dell.

## Forventet kassettlevetid

Den anslåtte levetiden til en tonerkassett (kassettkapasitet) avhenger av hvor mye toner de forskjellige utskriftsjobbene bruker. Det faktiske utskriftsantallet kan variere avhengig av utskriftstettheten på sidene du skriver ut, driftsmiljø, utskriftsintervall, medietype og/eller mediestørrelse. Hvis du for eksempel skriver ut mye grafikk,

forbrukes det mye toner, og du må kanskje skifte kassett oftere.

## Tips for flytting og oppbevaring av maskinen

---

- Unngå å vippe maskinen eller holde den opp ned under flytting. Maskinen kan tilsmusses av toner på innsiden, noe som kan føre til skade på maskinen eller dårlig utskriftskvalitet.
- Sørg for at minst to personer har et fast grep om maskinen når den flyttes.



# Feilsøking

Dette kapitlet inneholder nyttig informasjon om hva du skal gjøre hvis det oppstår en feil.

## Dette kapitlet inneholder:

- [Fordeling av toner](#)
- [Tips for å unngå papirkrøll](#)
- [Tips for å unngå papirstopp](#)
- [Fjerne papirstopp](#)
- [Løse andre problemer](#)

## Fordeling av toner

Følgende kan være tegn på at tonerkassetten begynner å bli tom:

- Det oppstår hvite streker eller blasse utskrifter.
- ↔ / ⚠-lampen blinker rødt.

I så fall kan du forbedre utskriftskvaliteten midlertidig ved å omfordele den gjenværende toneren i kassetten. I noen tilfeller vil hvite streker eller svak trykk fortsatt forekomme selv etter omfordeling av toner.

1. Åpne frontdekselet.
2. Trekk ut tonerkassetten.

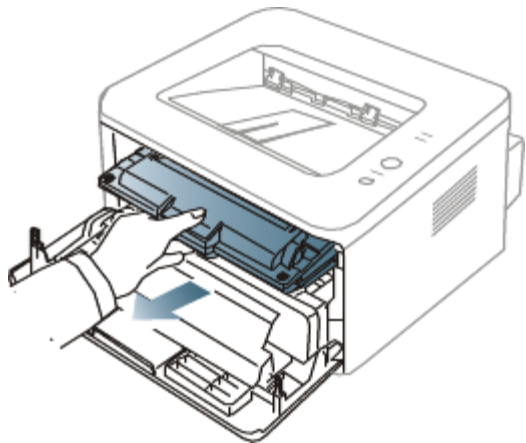

3. Rist kassetten fra side til side fem-seks ganger for å fordele toneren jevnt inni kassetten.

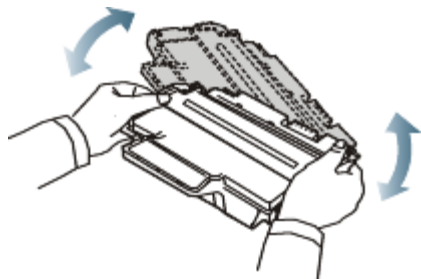

Hvis du får toner på tøyet, må du tørke den av med en tørr klut og vaske tøyet i kaldt vann. Varmt vann får toneren til å feste seg på stoffet.



Ikke berør den grønne underdelen av tonerkassetten. Bruk håndtaket på kassetten for å unngå å berøre dette området.

4. Hold tonerkassetten i håndtaket og sett den langsamt inn i åpningen på maskinen.  
Tapper på hver side av kassetten og tilhørende spor i maskinen gjør at kassetten føres riktig inn og låses på plass.

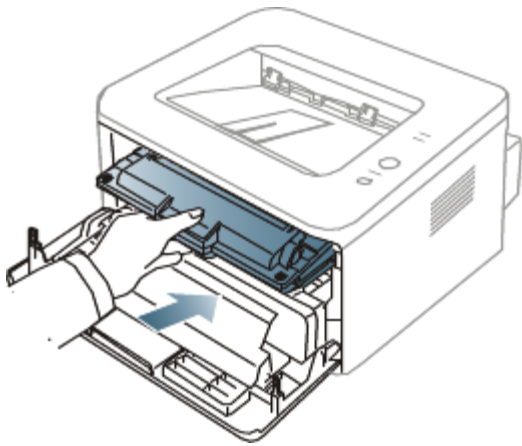

5. Lukk frontdekselet. Kontroller at dekselet er helt lukket.

## Tips for å unngå papirkrøll

1. Åpne det bakre dekselet.
2. Trekk ned trykkspaken på hver side.

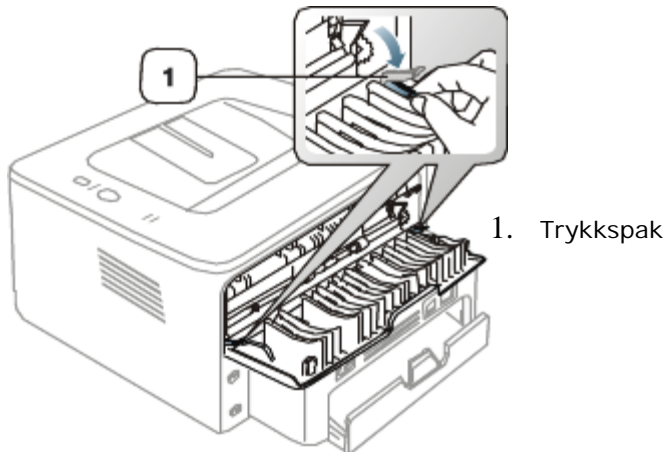

1. Trykkspak

- La det bakre dekselet være åpent under utskrift. Brukes bare når utskriften har en krumming på mer enn 20 mm.



## Tips for å unngå papirstopp

Du kan unngå de fleste papirstopp ved å velge riktig type utskriftsmedium. Følg retningslinjene nedenfor hvis det oppstår papirstopp.

- Kontroller at de justerbare papirførerne er riktig innstilt. (Se [Legge papir i papirskuffen.](#))
- Ikke legg for mye papir i skuffen. Kontroller at papirnivået er under papirkapasitetsmerket på innsiden av skuffen.
- Ikke ta papir ut av skuffen mens maskinen skriver ut.
- Bøy, luft og rett ut papir før du legger det i skuffen.
- Ikke bruk brettet, fuktig eller svært krøllet papir.
- Ikke legg flere typer papir i en skuff samtidig.
- Bruk bare anbefalte utskriftsmedier.
- Kontroller at den anbefalte utskriftssiden på utskriftsmediet vender ned i papirskuffen eller opp i den manuelle skuffen.

## Fjerne papirstopp

Hvis det oppstår papirstopp, lyser **PA**-lampen på kontrollpanelet oransje. Finn og fjern papiret det fastkjørte papiret. For å fortsette utskriften etter at du har fjernet et papirstopp, må du åpne og lukke frontdekselet.

 Trekk det fastkjørte papiret sakte og forsiktig ut for å unngå at det rives i stykker. Følg instruksjonene nedenfor for å fjerne det fastkjørte papiret.

### I skuff

 [Klikk på denne lenken for å se en animasjon om fjerning av papirstopp.](#)

1. Åpne og lukk frontdekselet. Det fastkjørte papiret mates automatisk ut fra maskinen. Hvis papiret ikke kommer ut, går du til neste trinn.
2. Trekk ut skuffen.

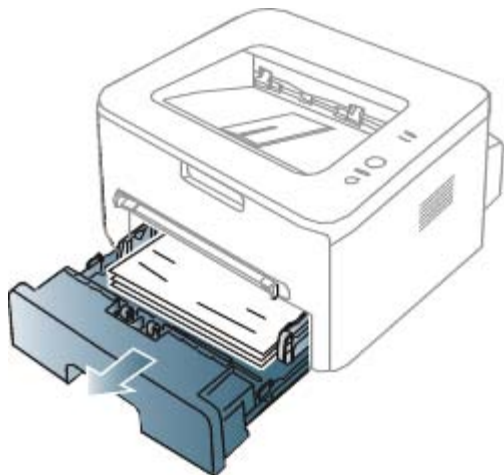

3. Fjern det fastkjørte papiret ved å trekke det forsiktig rett ut.

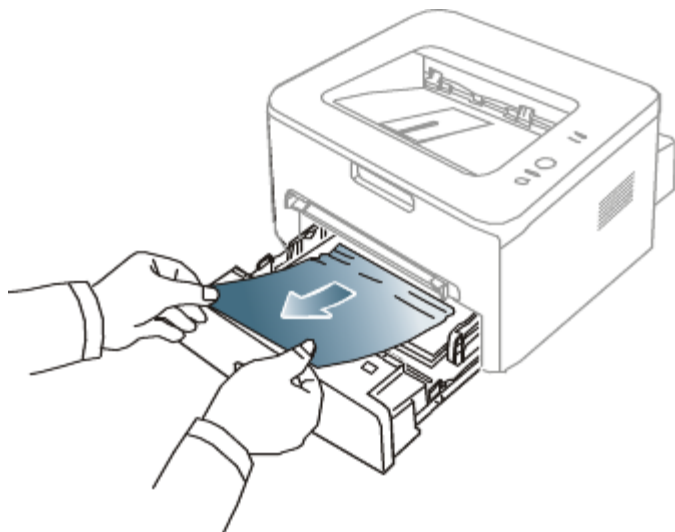

Hvis papiret ikke beveger seg når du trekker i det, eller hvis du ikke kan se noe papir i dette området, må du undersøke området rundt fikseringsenheten og tonerkassetten. (Se [Inni maskinen.](#))

4. Skyv skuffen tilbake i maskinen til den klikker på plass. Utskriften fortsetter automatisk.

### I den manuelle skuffen

 [Klikk på denne lenken for å se en animasjon om fjerning av papirstopp.](#)

1. Hvis papiret mates feil, må du trekke det ut av maskinen.

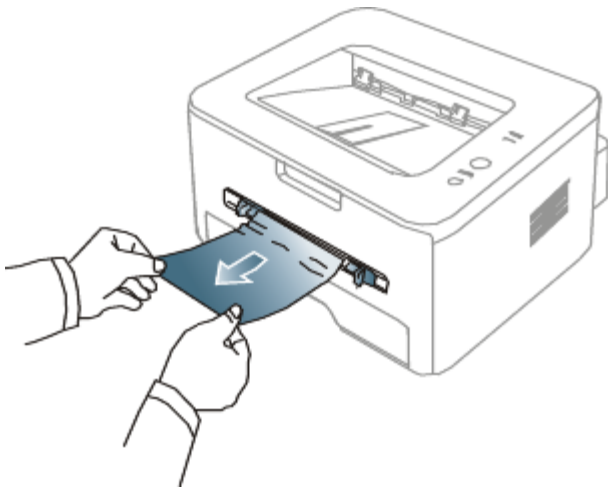

2. Fortsett utskriften ved å åpne og lukke frontdekselet.

## Inni maskinen

 [Klikk på denne lenken for å se en animasjon om fjerning av papirstopp.](#)

 Fikseringsenheten er varm. Vær forsiktig når du tar ut papir fra maskinen.

1. Åpne frontdekselet, og trekk ut tonerkassetten mens du trykker den lett ned.

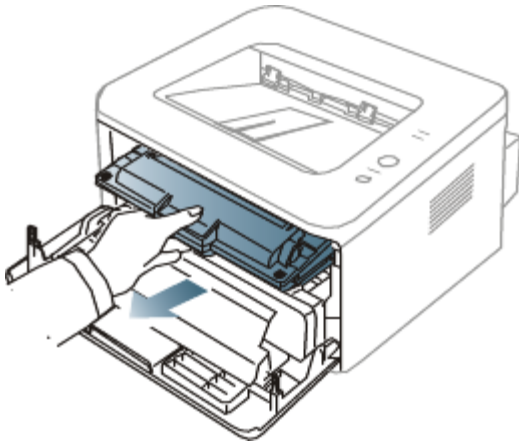

2. Fjern det fastkjørte papiret ved å trekke det forsiktig rett ut.

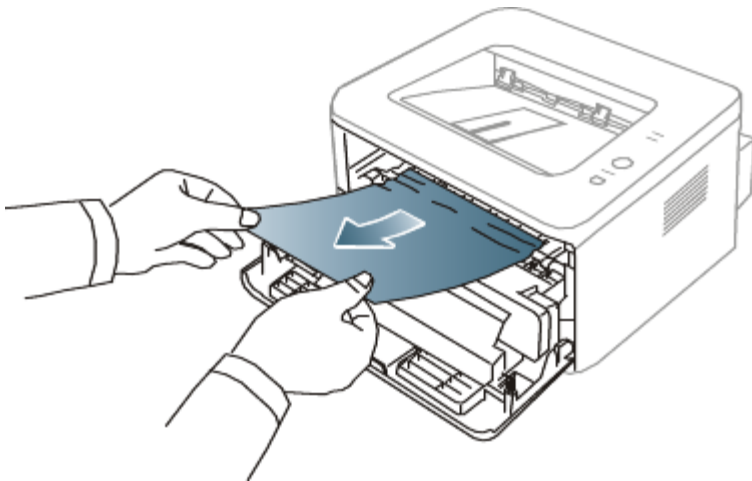

3. Sett inn tonerkassetten igjen, og lukk frontdekselet. Utskriften fortsetter automatisk.

## I utområdet

 [Klikk på denne lenken for å se en animasjon om fjerning av papirstopp.](#)

1. Åpne og lukk frontdekselet. Det fastkjørte papiret mates automatisk ut fra maskinen.

Hvis du ikke kan se det fastkjørte papiret, går du til neste trinn.

2. Trekk papiret forsiktig ut av utskuffen.

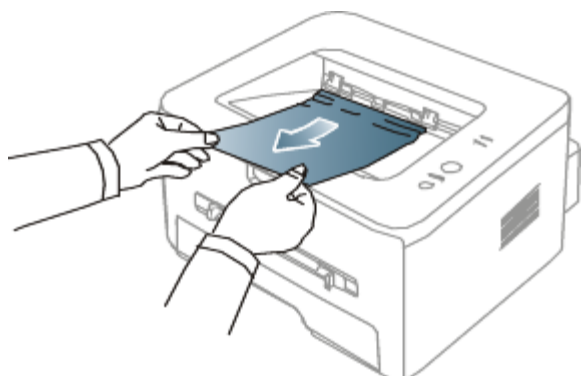

Hvis du ikke kan se det fastkjørte papiret, eller hvis du merker motstand når du prøver å trekke det ut, må du slutte å trekke og gå til neste trinn.

3. Åpne det bakre dekselet.
4. Trekk ned trykkspakene, og fjern papiret.  
Sett trykkspakene tilbake på plass.

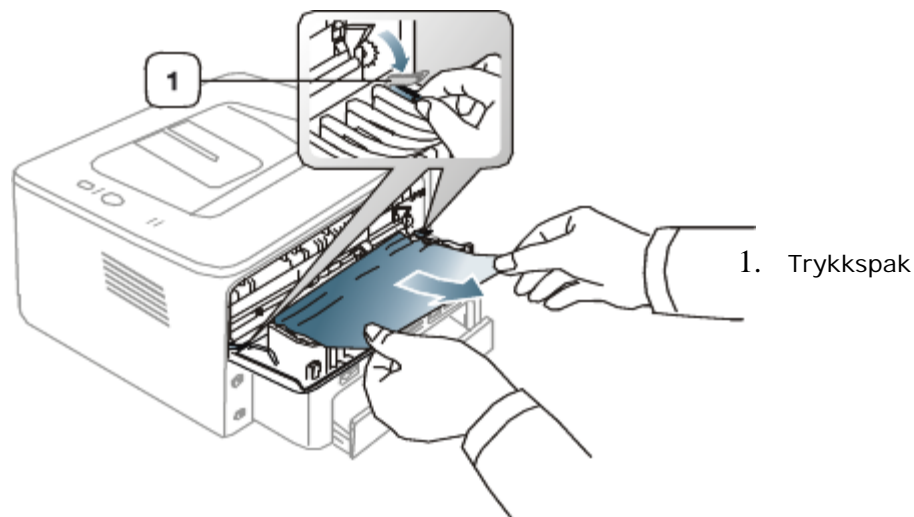

Hvis du ikke kan se det fastkjørte papiret, går du til neste trinn.

5. Trekk ned spakene på fikseringsdekselet, og fjern papiret.  
Sett spakene på fikseringsdekselet tilbake på plass.

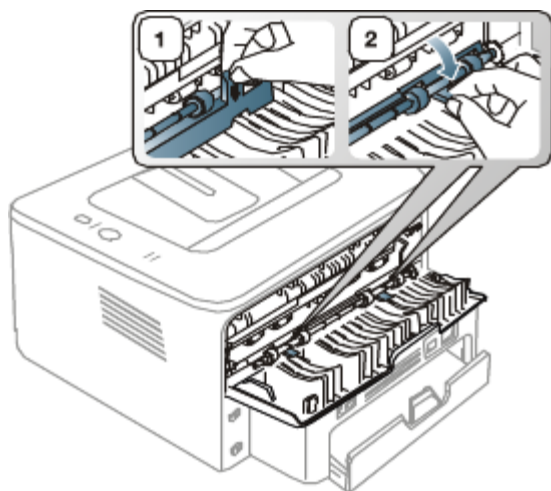

 Fikseringsenheten er varm. Vær forsiktig når du tar ut papir fra maskinen.

6. Lukk det bakre dekselet.

7. Åpne og lukk frontdekselet. Utskriften fortsetter automatisk.

## Løse andre problemer

Tabellen nedenfor viser noen tilstander som kan forekomme, og anbefalte løsninger. Følg de foreslåtte løsningene til problemet er løst. Hvis problemet vedvarer, må du be om service.

### Strømproblemer

 [Klikk på denne lenken for å se en animasjon om strømproblemer.](#)

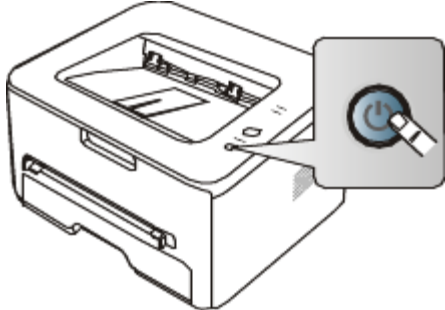
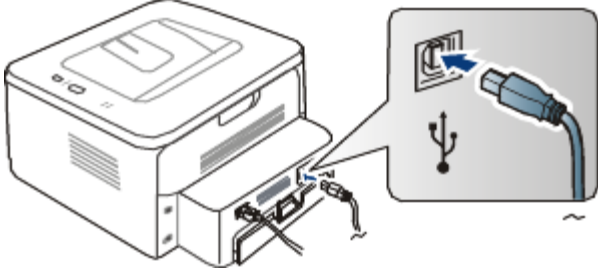
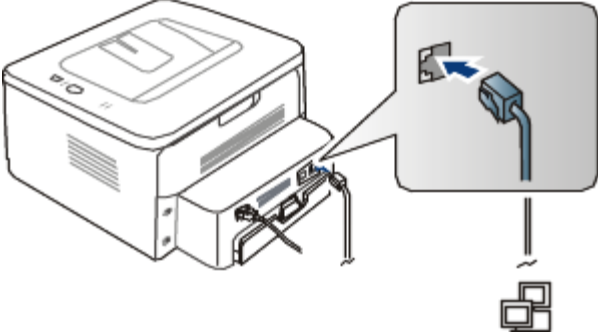
Tilstand	Foreslåtte løsninger
<p>Maskinen får ikke strøm, eller kablen mellom datamaskinen og maskinen er ikke riktig tilkoblet.</p>	<ul style="list-style-type: none"> <li>• Koble til strømledningen, og trykk på  (strøm) på kontrollpanelet.</li> </ul>  <ul style="list-style-type: none"> <li>• Koble fra maskinkabelen, og koble den til igjen.             <ul style="list-style-type: none"> <li>◦ <b>Lokal utskrift</b></li> </ul>  <li>◦ <b>Nettverksutskrift</b> (bare Dell 1130n)</li> </li></ul> 

### Papirmatingsproblemer

Tilstand	Foreslåtte løsninger
<p>Det oppstår papirstopp under utskrift.</p>	<p>Fjern det fastkjørte papiret. (Se <a href="#">Fjerne papirstopp.</a>)</p>
<p>Arkene kleber seg sammen.</p>	<ul style="list-style-type: none"> <li>• Kontroller skuffens maksimale papirkapasitet. (Se <a href="#">Spesifikasjoner for utskriftsmedier.</a>)</li> <li>• Kontroller at du bruker riktig type papir. (Se <a href="#">Spesifikasjoner for utskriftsmedier.</a>)</li> <li>• Ta papiret ut av papirskuffen, og bøy og luft papiret.</li> </ul>

	<ul style="list-style-type: none"> <li>Fuktige omgivelser kan føre til at enkelte typer papir kleber seg sammen.</li> </ul>
Flere ark setter seg fast om gangen.	Det kan være lagt flere typer papir i papirskuffen. Legg bare i papir av samme type, størrelse og vekt.
Papiret mates ikke inn i maskinen.	<ul style="list-style-type: none"> <li>Fjern eventuelle hindringer inne i maskinen.</li> <li>Papiret er ikke lagt i riktig. Fjern papiret fra skuffen, og legg det i riktig.</li> <li>Det er for mye papir i skuffen. Fjern noe av papiret fra skuffen.</li> <li>Papiret er for tykt. Bruk bare papir som er i henhold til spesifikasjonene for maskinen. (Se <a href="#">Spesifikasjoner for utskriftsmedier</a>.)</li> </ul>
Det oppstår stadig papirstopp.	<ul style="list-style-type: none"> <li>Det er for mye papir i skuffen. Fjern noe av papiret fra skuffen. Hvis du skriver ut på spesialmateriale, må du bruke den manuelle skuffen.</li> <li>Du bruker feil type papir. Bruk bare papir som er i henhold til spesifikasjonene for maskinen. (Se <a href="#">Spesifikasjoner for utskriftsmedier</a>.)</li> <li>Det kan være rusk inne i maskinen. Åpne frontdekselet, og fjern rusket.</li> </ul>
Transparenter kleber seg sammen i utmatingsområdet.	Bruk bare transparenter som er spesielt beregnet for laserskrivere. Fjern transparentene etter hvert som de kommer ut av maskinen.
Konvolutter mates skjevt eller mates feil på annen måte.	Kontroller at papirførerne ligger inntil begge sider av konvoluttene.

## Utskriftsproblemer

Tilstand	Mulig årsak	Foreslåtte løsninger
Maskinen skriver ikke ut.	Maskinen får ikke strøm.	Kontroller at strømledningen er tilkoblet.
	Maskinen er ikke valgt som standardmaskin.	Velg maskinen som standardmaskin i Windows.
	Kontroller følgende på maskinen: <ul style="list-style-type: none"> <li>Frontdekselet er ikke lukket. Lukk frontdekselet.</li> <li>Det har oppstått papirstopp. Fjern det fastkjørte papiret. (Se <a href="#">Fjerne papirstopp</a>.)</li> <li>Det er ikke papir i skuffen. Legg i papir. (Se <a href="#">Legge papir i papirskuffen</a>.)</li> <li>Tonerkassetten er ikke satt inn. Installer tonerkassetten.</li> </ul> Hvis det oppstår en feil i systemet, må du kontakte en servicerepresentant.	
	Kabelen mellom datamaskinen og maskinen er ikke riktig tilkoblet.	Koble fra maskinkabelen, og koble den til igjen.
	Kabelen mellom datamaskinen og maskinen er defekt.	Hvis det er mulig, kan du koble kabelen til en annen datamaskin (som fungerer riktig) og skrive ut jobben. Du kan også prøve en annen maskinkabel.
	Portinnstillingen er feil.	Åpne skriverinnstillingene i Windows, og kontroller at utskriftsjobben er sendt til riktig port. Hvis datamaskinen har flere porter, må du kontrollere at maskinen er koblet til riktig port.
	Maskinen kan være feil konfigurert.	Kontroller at alle utskriftsinnstillingene i <b>Utskriftsinnstillinger</b> er riktige. (Se <a href="#">Åpne utskriftsinnstillinger</a> .)
	Skriverdriveren kan være feil installert.	Rett feilen i maskinprogramvaren. (Se <a href="#">Installere driver for USB-tilkoblet maskin</a> , <a href="#">Installere driver for nettverkstilkoblet maskin</a> .)
	Maskinen fungerer ikke som den skal.	<ul style="list-style-type: none"> <li>Kontroller lampene på kontrollpanelet for å se om maskinen rapporterer systemfeil. Kontakt en servicerepresentant.</li> <li>Du kan også kontrollere en feilmelding fra Printer Status Monitor på datamaskinen.</li> </ul>
	Maskinen skriver ikke ut.	Dokumentet er så stort at det ikke er plass til utskriftsjobben på datamaskinens













	harddisk.	
	Utskuffen er full.	Utskuffen har plass til opptil 80 ark vanlig papir. Når papiret er fjernet fra utskuffen, fortsetter utskriften.
Maskinen velger utskriftsmedier fra feil papirkilde.	Papiralternativet, som ble valgt i <b>Utskriftsinnstillinger</b> , kan være feil.	I mange programmer velger du papirkilde i kategorien Papir i <b>Utskriftsinnstillinger</b> . Velg riktig papirkilde. Se hjelpen for skriverdriveren. (Se <a href="#">Åpne utskriftsinnstillinger</a> .)
Utskriftsjobben tar svært lang tid.	Jobben kan være svært kompleks.	Gjør siden mindre kompleks, eller prøv å justere innstillingene for utskriftskvaliteten.
Halvparten av siden er tom.	Innstillingen for papirretning kan være feil.	Endre papirretningen i programmet du bruker. Se hjelpen for skriverdriveren.
	Papirstørrelsen og innstillingene for papirstørrelse stemmer ikke overens.	Kontroller at papirstørrelsen i skriverdriverinnstillingene samsvarer med papiret i skuffen, eventuelt at denne papirstørrelsen stemmer overens med papiret som er valgt i programvareinnstillingene.
Maskinen skriver ut, men teksten er feil, fordreid eller ufullstendig.	Maskinkabelen er løs eller defekt.	Koble fra maskinkabelen, og koble den til igjen. Prøv å skrive ut en utskriftsjobb du allerede har fått skrevet ut. Koble om mulig kabelen og maskinen til en annen datamaskin, og prøv å skrive ut en jobb som du vet fungerer. Hvis ikke det fungerer, kan du prøve en annen maskinkabel.
	Feil skriverdriver er valgt.	Kontroller at maskinen er valgt på programmets skrivervalgmeny.
	Programmet fungerer ikke.	Prøv å skrive ut en jobb fra et annet program.
	Operativsystemet fungerer ikke.	Avslutt Windows, og start datamaskinen på nytt. Slå maskinen av og deretter på igjen.
	Hvis du arbeider i et DOS-miljø, kan skriftinnstillingen for maskinen være feil.	Se <a href="#">Endre skriftinnstilling (bare Dell 1130n)</a> .
Sider skrives ut, men de er tomme.	Tonerkassetten er defekt eller tom for toner.	Omfordel toneren om nødvendig. Skift tonerkassetten om nødvendig.
	Filen kan inneholde tomme sider.	Kontroller at filen ikke inneholder tomme sider.
	Enkelte komponenter, for eksempel kontrolleren eller hovedkortet, kan være defekte.	Kontakt en servicerepresentant.
Skriveren skriver ikke ut PDF-filer riktig. Deler av grafikk, tekst eller illustrasjoner mangler.	PDF-filen og Acrobat-produktene er ikke kompatible.	Det kan være mulig å skrive ut PDF-filen som et bilde. Slå på <b>Print As Image</b> i utskriftsalternativene i Acrobat.  Utskriften tar lengre tid når du skriver ut en PDF-fil som et bilde.
Utskriftskvaliteten på fotografier er ikke god. Bildene er ikke skarpe.	Oppløsningen til fotografiet er svært lav.	Reduser størrelsen på fotografiet. Hvis du øker størrelsen på fotografiet i programmet, reduseres oppløsningen.
Maskinen sender ut damp like ved utskuffen før den skriver ut.	Hvis det brukes fuktig papir, kan det oppstå damp under utskrift.	Dette er ikke et problem. Bare fortsett å skrive ut.
Maskinen skriver ikke ut spesialpapir, for eksempel	Papirstørrelse og innstilling for papirstørrelse	Angi riktig papirstørrelse under <b>Edit...</b> i kategorien <b>Paper</b> i <b>Utskriftsinnstillinger</b> . (Se <a href="#">Åpne utskriftsinnstillinger</a> .)



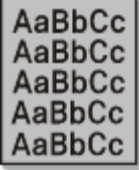

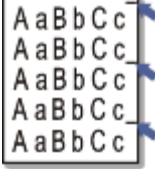

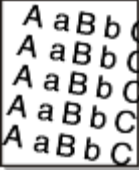
## Problemer med utskriftskvalitet

Hvis det er skittent inne i maskinen eller papir er lagt i på feil måte, kan det føre til dårligere utskriftskvalitet. Se oversikten nedenfor for å løse problemet.

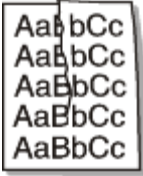
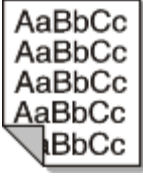
Tilstand	Foreslåtte løsninger
<p>Lys eller blass utskrift.</p> 	<ul style="list-style-type: none"> <li>Hvis siden har blasse områder eller en loddrett, hvit strek, er tonertilførselen lav. Du kan kanskje bruke tonerkassetten litt til. (Se <a href="#">Fordeling av toner.</a>) Hvis dette ikke forbedrer utskriftskvaliteten, setter du inn en ny tonerkasset.</li> <li>Papiret er kanskje ikke i henhold til spesifikasjonene som gjelder for maskinen. Det kan for eksempel være for fuktig eller for grovt. (Se <a href="#">Spesifikasjoner for utskriftsmedier.</a>)</li> <li>Hvis hele siden er lys, er utskriftsoppløsningen for lav eller tonersparingsmodusen er aktivert. Juster utskriftsoppløsningen og slå av tonersparingsmodusen. Se hjelpen for skriverdriveren.</li> <li>En kombinasjon av blasse områder og tonersøl kan tyde på at tonerkassetten må rengjøres. (Se <a href="#">Innvendig rengjøring.</a>)</li> <li>Overflaten på laserskannerenheten (LSU) inne i maskinen kan være tilsmusset. (Se <a href="#">Innvendig rengjøring.</a>)</li> </ul>
<p>Tonerflekker.</p> 	<ul style="list-style-type: none"> <li>Papiret er kanskje ikke i henhold til spesifikasjonene som gjelder for maskinen. Det kan for eksempel være for fuktig eller for grovt. (Se <a href="#">Spesifikasjoner for utskriftsmedier.</a>)</li> <li>Overføringsvalsen kan være tilsmusset. Rengjør innsiden av maskinen. Kontakt en servicerepresentant.</li> <li>Papirbanen må kanskje rengjøres. Kontakt en servicerepresentant.</li> </ul>
<p>Bortfall.</p> 	<p>Hvis de blasse områdene vanligvis er runde og opptrer tilfeldig på siden:</p> <ul style="list-style-type: none"> <li>Det kan være en feil ved ett enkelt ark. Prøv å skrive ut jobben på nytt.</li> <li>Fuktighetsinnholdet i papiret er ujevnt fordelt, eller papiret har fuktige flekker på overflaten. Prøv papir fra en annen produsent. (Se <a href="#">Spesifikasjoner for utskriftsmedier.</a>)</li> <li>Papiret er feilvare. Ulike produksjonsprosesser kan gjøre at toner ikke vil feste seg på enkelte områder av papiret. Prøv en annen type papir eller et annet merke.</li> <li>Endre skriveralternativet, og prøv på nytt. Gå til <b>Utskriftsinnstillinger</b>, klikk på kategorien <b>Paper</b>, og sett typen til <b>Thick</b>. (Se <a href="#">Åpne utskriftsinnstillinger.</a>)</li> <li>Hvis problemet vedvarer, tar du kontakt med en servicerepresentant.</li> </ul>
<p>Hvite prikker.</p> 	<p>Hvis det vises hvite prikker på siden:</p> <ul style="list-style-type: none"> <li>Papiret er for grovt, og partikler fra papiret faller av inne i maskinen slik at overføringsvalsen blir skitten. Rengjør innsiden av maskinen. (Se <a href="#">Innvendig rengjøring.</a>)</li> <li>Papirbanen må kanskje rengjøres. (Se <a href="#">Innvendig rengjøring.</a>)</li> </ul>
<p>Loddrette streker.</p> 	<p>Hvis det vises svarte, loddrette streker på siden:</p> <ul style="list-style-type: none"> <li>Overflaten (trommeldelen) på tonerkassetten inne i maskinen er sannsynligvis ripet. Ta ut tonerkassetten, og sett inn en ny. (Se <a href="#">Skifte tonerkasset.</a>)</li> </ul> <p>Hvis det vises hvite, loddrette streker på siden:</p> <ul style="list-style-type: none"> <li>Overflaten på laserskannerenheten (LSU) inne i maskinen kan være tilsmusset. (Se <a href="#">Innvendig rengjøring.</a>)</li> </ul>
<p>Svart bakgrunn.</p>	<p>Hvis det er for mye bakgrunnsskygge:</p> <ul style="list-style-type: none"> <li>Bytt til et papir som veier mindre. (Se <a href="#">Spesifikasjoner for utskriftsmedier.</a>)</li> <li>Kontroller miljøforholdene: veldig tørre omgivelser eller høy fuktighet (mer enn 80 % relativ fuktighet) kan øke forekomsten av bakgrunnsskygger.</li> </ul>

	<ul style="list-style-type: none"> <li>• Ta ut tonerkassetten, og sett inn en ny. (Se <a href="#">Skifte tonerkassett.</a>)</li> </ul>
<p>Tonersøl.</p> 	<p>Hvis toner blir sølt ut over siden:</p> <ul style="list-style-type: none"> <li>• Rengjør maskinen innvendig. (Se <a href="#">Innvendig rengjøring.</a>)</li> <li>• Kontroller papirtypen og -kvaliteten. (Se <a href="#">Spesifikasjoner for utskriftsmedier.</a>)</li> <li>• Fjern den gamle tonerkassetten og sett inn en ny. (Se <a href="#">Skifte tonerkassett.</a>)</li> </ul>
<p>Gjentatte loddrette merker.</p> 	<p>Hvis det oppstår gjentatte merker jevnt plassert på utskriften:</p> <ul style="list-style-type: none"> <li>• Tonerkassetten kan være skadet. Hvis problemet vedvarer, fjerner du tonerkassetten og setter inn en ny. (Se <a href="#">Skifte tonerkassett.</a>)</li> <li>• Det kan være toner på noen av komponentene i maskinen. Hvis feilene forekommer på baksiden, vil problemet sannsynligvis løses av seg selv etter noen flere sider.</li> <li>• Fikseringsenheten kan være skadet. Kontakt en servicerepresentant.</li> </ul>
<p>Prikker på bakgrunnen.</p> 	<p>Prikker på bakgrunnen skyldes tonerstøv som fordeler seg tilfeldig på arket.</p> <ul style="list-style-type: none"> <li>• Papiret kan være for fuktig. Prøv å skrive ut på papir fra en annen pakke. Ikke åpne pakker med papir før papiret skal brukes. Da unngår du at det trekker til seg for mye fuktighet.</li> <li>• Hvis det forekommer bakgrunnsprikker på en konvolutt, endrer du utskriftsoppsettet slik at du unngår å skrive ut på områder som har overlappende sømmer på motsatt side. Utskrift på sømmer kan føre til problemer.</li> <li>• Hvis bakgrunnsprikkene dekker hele overflaten på en utskriftsside, justerer du utskriftsoppløsningen i programmet eller i <b>Utskriftsinnstillinger</b>. (Se <a href="#">Åpne utskriftsinnstillinger.</a>)</li> </ul>
<p>Misdannede tegn.</p> 	<ul style="list-style-type: none"> <li>• Hvis tegn har feil form og ser hule ut, kan det hende at papiret er for glatt. Prøv en annen papirtype. (Se <a href="#">Spesifikasjoner for utskriftsmedier.</a>)</li> </ul>
<p>Skjeve utskrifter.</p> 	<ul style="list-style-type: none"> <li>• Kontroller at papiret er lagt riktig i skuffen.</li> <li>• Kontroller papirtypen og -kvaliteten. (Se <a href="#">Spesifikasjoner for utskriftsmedier.</a>)</li> <li>• Kontroller at papirførerne ikke ligger for stramt eller for løst inntil papirbunken.</li> </ul>
<p>Krølling eller bølger.</p> 	<ul style="list-style-type: none"> <li>• Kontroller at papiret er lagt riktig i skuffen.</li> <li>• Kontroller papirtypen og -kvaliteten. Både høy temperatur og høy fuktighet kan føre til at papiret krøller seg. (Se <a href="#">Spesifikasjoner for utskriftsmedier.</a>)</li> <li>• Snu papirbunken opp ned i skuffen. Prøv også å snu papiret 180 grader i skuffen.</li> </ul>
<p>Skrukker eller bretter.</p>	<ul style="list-style-type: none"> <li>• Kontroller at papiret er lagt riktig i skuffen.</li> <li>• Kontroller papirtypen og -kvaliteten. (Se <a href="#">Spesifikasjoner for utskriftsmedier.</a>)</li> <li>• Snu papirbunken opp ned i skuffen. Prøv også å snu papiret 180 grader i skuffen.</li> </ul>

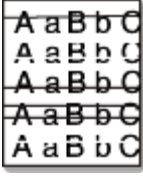
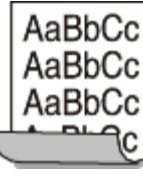
	
<p>Baksiden av utskriftene er tilsusset.</p> 	<p>Kontroller om det lekker ut toner. Rengjør maskinen innvendig. (Se <a href="#">Innvendig rengjøring.</a>)</p>
<p>Ensfargede eller sorte sider.</p> 	<ul style="list-style-type: none"> <li>• Tonerkassetten kan være satt inn feil. Ta ut kassetten, og sett den inn igjen.</li> <li>• Tonerkassetten kan være defekt. Ta ut tonerkassetten, og sett inn en ny. (Se <a href="#">Skifte tonerkassett.</a>)</li> <li>• Maskinen trenger kanskje service. Kontakt en servicerepresentant.</li> </ul>
<p>Løs toner.</p> 	<ul style="list-style-type: none"> <li>• Rengjør maskinen innvendig. (Se <a href="#">Innvendig rengjøring.</a>)</li> <li>• Kontroller papirtypen og -kvaliteten. (Se <a href="#">Spesifikasjoner for utskriftsmedier.</a>)</li> <li>• Fjern den gamle tonerkassetten og sett inn en ny. (Se <a href="#">Skifte tonerkassett.</a>)</li> <li>• Hvis problemet vedvarer, kan det hende at maskinen trenger service. Kontakt en servicerepresentant.</li> </ul>
<p>Manglende dekning i tegn.</p> 	<p>Manglende dekning er hvite områder i deler av tegn som skulle vært helt svarte:</p> <ul style="list-style-type: none"> <li>• Hvis du bruker transparenter, kan du prøve transparenter av en annen type. På grunn av transparentenes overflate vil en viss grad av manglende dekning være normalt.</li> <li>• Det kan være at du skriver ut på feil side av papiret. Ta ut papiret, og snu det.</li> <li>• Papiret er kanskje ikke i henhold til spesifikasjonene for maskinen. (Se <a href="#">Spesifikasjoner for utskriftsmedier.</a>)</li> </ul>
<p>Vannrette streker.</p> 	<p>Hvis det blir svarte, vannrette streker eller tonerflekker på siden:</p> <ul style="list-style-type: none"> <li>• Tonerkassetten kan være satt inn feil. Ta ut kassetten, og sett den inn igjen.</li> <li>• Tonerkassetten kan være defekt. Ta ut tonerkassetten, og sett inn en ny. (Se <a href="#">Skifte tonerkassett.</a>)</li> <li>• Hvis problemet vedvarer, kan det hende at maskinen trenger service. Kontakt en servicerepresentant.</li> </ul>
<p>Krølling.</p> 	<p>Hvis utskriften krøller seg eller papiret ikke mates inn i maskinen:</p> <ul style="list-style-type: none"> <li>• Snu papirbunken opp ned i skuffen. Prøv også å snu papiret 180 grader i skuffen.</li> <li>• Endre skriveralternativet, og prøv på nytt. Gå til <b>Utskriftsinnstillinger</b>, klikk på kategorien <b>Paper</b>, og sett typen til <b>Thin</b>. (Se <a href="#">Åpne utskriftsinnstillinger.</a>)</li> </ul>
<p>Et ukjent bilde vises gjentatte ganger på noen få ark, eller det forekommer løs toner, lys trykk eller smuss.</p>	<p>Maskinen brukes sannsynligvis i et område som ligger høyere enn 1 000 m over havet. Stor høyde kan påvirke utskriftskvaliteten og for eksempel gi løs toner eller lyst trykk. Endre innstillingen for riktig høyde på maskinen. (Se <a href="#">Høydejustering.</a>)</p>

## Vanlige Windows-problemer

Tilstand	Foreslåtte løsninger
Meldingen "Filen er i bruk" vises	Avslutt alle programmer. Fjern alle programmer fra oppstartsguppen, og start

under installasjon.	deretter Windows på nytt. Installer skriverdriveren på nytt.
Meldingen "Generell beskyttelsesfeil", "OE-unntak", "Spool 32" eller "Ugyldig operasjon" vises.	Lukk alle andre programmer, start Windows på nytt, og prøv å skrive ut igjen.
Meldingene "Utskrift mislyktes", "Det oppstod et tidsavbrudd" vises.	Disse meldingene kan vises under utskrift. Vent til maskinen er ferdig med å skrive ut. Hvis meldingene vises i klarmodus eller etter at utskriften er ferdig, kontrollerer du tilkoblingen og/eller om det har oppstått en feil.

 Se bruksanvisningen for Microsoft Windows som fulgte med datamaskinen, hvis du vil ha mer informasjon om feilmeldinger i Windows.

## Vanlige Linux-problemer

Tilstand	Foreslåtte løsninger
Maskinen skriver ikke ut.	<ul style="list-style-type: none"> <li>Kontroller at skriverdriveren er installert på systemet. Åpne Unified Driver Configurator, og bytt til kategorien <b>Printers</b> i <b>Printers configuration</b>-vinduet for å se listen over tilgjengelige maskiner. Kontroller at skriveren vises på listen. Hvis den ikke vises, må du starte <b>Add new printer wizard</b> for å konfigurere enheten.</li> <li>Kontroller at maskinen er slått på. Åpne <b>Printers configuration</b>, og velg maskinen fra skriverlisten. Se beskrivelsen i <b>Selected printer</b>-ruten. Hvis statusen inneholder en <b>Stopped</b>-streng, må du trykke på <b>Start</b>-knappen. Dette bør gjenopprette normal drift av maskinen. Statusen "stopped" kan ha blitt aktivert da det oppstod problemer med utskriften.</li> <li>Kontroller om det finnes et alternativ for spesialutskrifter i programmet, for eksempel "-oraw". Hvis "-oraw" er angitt i parameteren på kommandolinjen, må du fjerne dette for å skrive ut på riktig måte. For Gimp front-end velger du "print" -&gt; "Setup printer" og redigerer parameteren på kommandolinjen i kommandoelementet.</li> </ul>
Maskinen skriver ikke ut hele sider, og bare halvparten av siden skrives ut.	Dette er et kjent problem som forekommer når en fargeskriver brukes på Ghostscript versjon 8.51 eller tidligere, 64-biters Linux-operativsystem, og har blitt rapportert til bugs.ghostscript.com som Ghostscript-programfeil 688252. Problemet er løst i AFPL Ghostscript versjon 8.52 og høyere. Last ned den nyeste versjonen av AFPL Ghostscript fra <a href="http://sourceforge.net/projects/ghostscript/">http://sourceforge.net/projects/ghostscript/</a> , og installer den for å løse problemet.
Feilmeldingen "Cannot open port device file" vises under utskriften av et dokument.	Unngå å endre utskriftsjobbparametere (for eksempel via LPR GUI-verktøyet) mens en utskriftsjobb pågår. Kjente versjoner av CUPS-serveren avbryter utskriftsjobben når utskriftsalternativene endres, og prøver deretter å starte jobben på nytt fra begynnelsen. Ettersom Unified Linux Driver låser porten under utskrift, fører det plutselige avbruddet av driveren til at porten forblir låst og utilgjengelig for påfølgende utskriftsjobber. Hvis denne situasjonen oppstår, må du prøve å låse opp porten ved å velge <b>Release port</b> i <b>Port configuration</b> -vinduet.

 Hvis du vil ha mer informasjon om feilmeldinger i Linux, kan du se i brukerhåndboken som fulgte med datamaskinen.

## Vanlige Macintosh-problemer

Tilstand	Foreslåtte løsninger
Skriveren skriver ikke ut PDF-filer riktig. Deler av grafikk, tekst eller illustrasjoner mangler.	Det kan være mulig å skrive ut PDF-filen som et bilde. Slå på <b>Print As Image</b> i utskriftsalternativene i Acrobat.  Utskriften tar lengre tid når du skriver ut en PDF-fil som et bilde.
Dokumentet er skrevet ut, men utskriftsjobben vises fremdeles i utskriftskøen i Mac OS X 10.3.2.	Oppdater Mac OS til Mac OS X 10.3.3 eller høyere.
Noen bokstaver vises ikke normalt under utskrift av forside.	Mac OS kan ikke opprette skriften ved forsideutskrift. Engelske bokstaver og tall vises normalt på forsidene.
Fargene skrives ut feil når du skriver ut et dokument fra Mac OS med Acrobat Reader 6.0 eller høyere.	Kontroller at innstillingen for oppløsning i maskindriveren stemmer med innstillingen i Acrobat® Reader®.



Hvis du vil ha mer informasjon om feilmeldinger i Mac OS, kan du se i brukerhåndboken som fulgte med datamaskinen.

# Rekvisita

Dette kapitlet inneholder informasjon om innkjøp av rekvisita og utskiftbare deler til maskinen.

## Dette kapitlet inneholder:

- [Slik bestiller du](#)
- [Tilgjengelig rekvisita](#)
- [Skifte tonerkassett](#)

 Tilgjengelig tilbehør kan variere fra land til land. Kontakt en salgsrepresentant for å få en liste over tilgjengelige deler og tilleggsutstyr.

## Slik bestiller du

Du kan bestille Dell-godkjent rekvisita og tilbehør fra [www.dell.com/supplies](http://www.dell.com/supplies), din lokale Dell-forhandler eller butikken der du kjøpte maskinen. Du kan også gå til [www.dell.com](http://www.dell.com) eller [support.dell.com](http://support.dell.com) og velge land/region for å få informasjon om hvordan du ber om service.



## Tilgjengelig rekvisita

Når du går tom for rekvisita, kan du bestille følgende typer rekvisita til din maskin:

Type	Gjennomsnittlig kapasitet <sup>[a]</sup>	Delnavn
Tonerkassett med standardkapasitet	Ca. 1 500 sider	3J11D
Tonerkassett med høy kapasitet	Ca. 2 500 sider	2MMJP

[a] Kapasitet i henhold til ISO/IEC 19752.

For skifte av tonerkassett, se [Skifte tonerkassett](#).

-  Levetiden til tonerkassetten kan variere avhengig av hvilke alternativer og hvilken jobbmodus som er valgt.
-  Du må kjøpe tonerkassetter og øvrig rekvisita i samme land som du kjøpte maskinen. Ellers vil rekvisita ikke være kompatibel med maskinen ettersom systemkonfigurasjonen for rekvisita varierer fra land til land.
-  Dell anbefaler ikke bruk av uoriginale Dell-tonerkassetter, for eksempel etterfylte eller reproduserte kassetter. Dell kan ikke garantere for kvaliteten til uoriginale Dell-tonerkassetter. Service eller reparasjon som skyldes bruk av uoriginale Dell-tonerkassetter, dekkes ikke av maskingarantien.

## Skifte tonerkassett

 [Klikk på denne lenken for å vise en film om skifte av tonerkassetten.](#)

Når tonerkassetten nærmer seg slutten på anslått levetid:

- Printer Status Monitor-programvinduet vises på datamaskinen, med beskjed om at tonerkassetten må skiftes ut.
- Maskinen slutter å skrive ut.

Tonerkassetten må da skiftes. Kontroller hvilken type tonerkassett din maskin bruker. (Se [Tilgjengelig rekvisita](#).)

1. Åpne frontdekselet.
2. Trekk ut tonerkassetten.

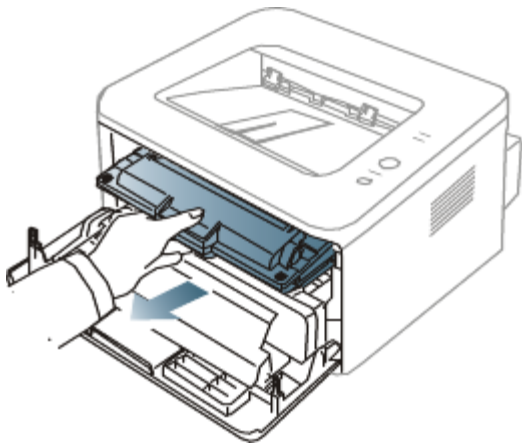

3. Pakk ut en ny tonerkassetten.
4. Fjern papiret som beskytter tonerkassetten, ved å trekke i tapen.

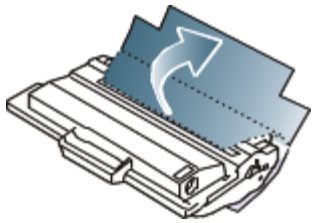

5. Finn forseglingstapen i enden av tonerkassetten. Trekk tapen forsiktig helt ut av kassetten, og kast den.

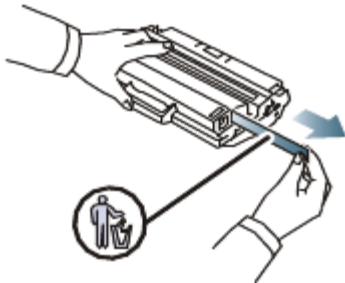

- Forseglingstapen skal ikke være lengre enn 60 cm når det er trukket ut på riktig måte.
- Hold tonerkassetten og dra forseglingstapen i en rett bane for å fjerne det fra kassetten. Pass på at tapen ikke ryker. Hvis den ryker, kan du ikke bruke tonerkassetten.
- Se også illustrasjonene på kassettemballasjen.

6. Rist kassetten sakte fra side til side fem-seks ganger for å fordele toneren jevnt i kassetten. Dette vil sikre maksimalt antall kopier per kassetten.

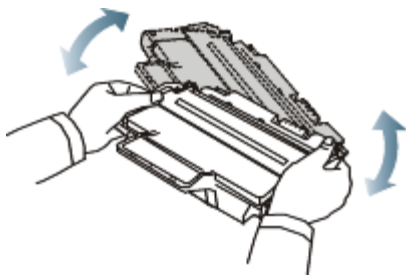

Hvis du får toner på tøy, må du tørke den av med en tørr klut og vaske tøy i kaldt vann. Varmt vann får toneren til å feste seg på stoffet.



Ikke berør den grønne underdelen av tonerkassetten. Bruk håndtaket på kassetten for å unngå å berøre dette området.

7. Hold tonerkassetten i håndtaket og sett den langsamt inn i åpningen på maskinen. Tapper på hver side av kassetten og tilhørende spor i maskinen gjør at kassetten føres riktig inn og låses på plass.

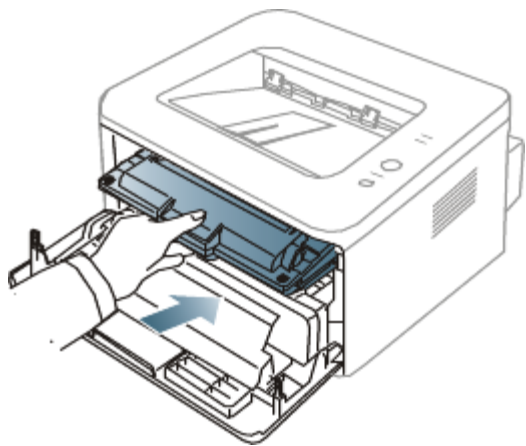

8. Lukk frontdekselet. Kontroller at dekselet er helt lukket.



# Spesifikasjoner

Dette kapitlet inneholder informasjon om maskinens spesifikasjoner.

## Dette kapitlet inneholder:

- [Maskinvarespesifikasjoner](#)
- [Miljøspesifikasjoner](#)
- [Elektriske spesifikasjoner](#)
- [Spesifikasjoner for utskriftsmedier](#)

 Spesifikasjonsverdiene bygger på foreløpige data. Se [www.dell.com](http://www.dell.com) eller [support.dell.com](http://support.dell.com) for oppdatert informasjon.

## Maskinvarespesifikasjoner

Element		Beskrivelse
Mål	Høyde	197 mm
	Dybde	389 mm
	Bredde	360 mm
Vekt	Maskin inkl. forbruksvarer	<ul style="list-style-type: none"> <li>• <b>Dell 1130:</b> 7,25 kg</li> <li>• <b>Dell 1130n:</b> 7,30 kg</li> </ul>
Emballasjevekt	Papir	1,23 kg
	Plast	0,19 kg

## Miljøspesifikasjoner

Element		Beskrivelse
Støynivå <sup>[a]</sup>	Klarmodus	26 dB(A)
	Utskriftsmodus	<ul style="list-style-type: none"> <li>• <b>Dell 1130:</b> 49 dB(A)</li> <li>• <b>Dell 1130n:</b> 50 dB(A)</li> </ul>
Temperatur	Drift	10 til 32 °C
	Oppbevaring (utpakket)	0 til 40 °C
Fuktighet	Drift	20 til 80 % relativ fuktighet
	Oppbevaring (utpakket)	10 til 80 % relativ fuktighet

<sup>[a]</sup> Lydtryknivå, ISO 7779. Konfigurasjonstestet: grunnleggende maskininstallasjon, A4-papir, enkeltstående utskrift.

## Elektriske spesifikasjoner

 Kravene til strømforsyning er basert på landet/regionen der enheten selges. Ikke konverter driftsspenninger. Det kan skade enheten og gjøre garantien ugyldig.

Element		Beskrivelse
Strømforsyning <sup>[a]</sup>	110-volts modeller	AC 110-127 V
	220-volts modeller	AC 220-240 V
Strømforbruk	Gjennomsnitt i driftsmodus	Mindre enn 360 W

Klarmodus	<ul style="list-style-type: none"> <li>• <b>Dell 1130:</b> Mindre enn 45 W</li> <li>• <b>Dell 1130n:</b> Mindre enn 60 W</li> </ul>
Strømsparingsmodus	<ul style="list-style-type: none"> <li>• <b>Dell 1130:</b> Mindre enn 4,5 W</li> <li>• <b>Dell 1130n:</b> Mindre enn 6,5 W</li> </ul>
Modus: strøm av	Mindre enn 0,8 W

[a] Se merknadene på maskinen for å finne riktig spenning, frekvens (hertz) og strømtype for maskinen.

## Spesifikasjoner for utskriftsmedier

Type	Størrelse	Mål	Utskriftsmedievekt [a] /Kapasitet [b]	
			Skuff 1	Manuell skuff
Plain paper	Letter	216 × 279 mm	60 til 120 g/m <sup>2</sup> <ul style="list-style-type: none"> <li>• 250 ark med 80 g/m<sup>2</sup> fint papir</li> </ul>	60 til 220 g/m <sup>2</sup> <ul style="list-style-type: none"> <li>• stabling med 1 ark</li> </ul>
	Legal	216 × 356 mm		
	US Folio	216 × 330 mm		
	A4	210 × 297 mm		
	Oficio	216 × 343 mm		
	JIS B5	182 × 257 mm	60 til 90 g/m <sup>2</sup> <ul style="list-style-type: none"> <li>• 150 ark med 80 g/m<sup>2</sup> fint papir</li> </ul>	
	ISO B5	176 × 250 mm		
	Executive	184 × 267 mm		
	A5	148 × 210 mm		
A6	105 × 148 mm			
Envelope	Envelope Monarch	98 × 191 mm	Ikke tilgjengelig for skuff 1	75 til 90 g/m <sup>2</sup> <ul style="list-style-type: none"> <li>• stabling med 1 ark</li> </ul>
	Envelope No. 10	105 × 241 mm		
	Envelope DL	110 × 220 mm		
	Envelope C5	162 × 229 mm		
	Envelope C6	114 × 162 mm		
Thick paper	Se informasjonen om Plain paper	Se informasjonen om Plain paper	90 g/m <sup>2</sup>	90 g/m <sup>2</sup> <ul style="list-style-type: none"> <li>• stabling med 1 ark</li> </ul>
Thin paper	Se informasjonen om Plain paper	Se informasjonen om Plain paper	60 til 70 g/m <sup>2</sup>	60 til 70 g/m <sup>2</sup> <ul style="list-style-type: none"> <li>• stabling med 1 ark</li> </ul>
Transparency	Se informasjonen om Plain paper	Se informasjonen om Plain paper	Ikke tilgjengelig for skuff 1	138 til 146 g/m <sup>2</sup> <ul style="list-style-type: none"> <li>• stabling med 1 ark</li> </ul>
Labels [c]	Letter, Legal, US Folio, A4, JIS B5, ISO B5, Executive, A5, Statement	Se informasjonen om Plain paper	Ikke tilgjengelig for skuff 1	120 til 150 g/m <sup>2</sup> <ul style="list-style-type: none"> <li>• stabling med 1 ark</li> </ul>
Card stock	Letter, Legal, US Folio, A4, JIS B5, ISO B5, Executive, A5, Statement, Postkort 4x6	Se informasjonen om Plain paper	Ikke tilgjengelig for skuff 1	105 til 163 g/m <sup>2</sup> <ul style="list-style-type: none"> <li>• stabling med 1 ark</li> </ul>
Minimumsstørrelse (egendefinert)		76 × 127 mm	60 til 163 g/m <sup>2</sup>	
Maksimumsstørrelse (egendefinert)		216 × 356 mm		

## Spesifikasjoner

- [a] Hvis utskriftsmaterialet veier over  $120 \text{ g/m}^2$ , må du legge papiret i skuffen ett ark om gangen.
- [b] Maksimal kapasitet kan variere avhengig av utskriftsmediets vekt og tykkelse samt miljøforhold.
- [c] Glatthet: 100 til 250 (sheffield).

# Tillegg

## Retningslinjer for Dells tekniske brukerstøtte

---

Teknisk brukerstøtte fra teknikere krever samarbeid med og deltakelse av kunden i feilsøkningsprosessen. Operativsystemet, programvaren og maskinvaredriverne kan gjenopprettes til fabrikkinnstillinger fra Dell, og det kan også kontrolleres at skriveren og Dell-installert programvare fungerer korrekt. I tillegg til denne tekniske brukerstøtten fra teknikere, er også elektronisk teknisk brukerstøtte tilgjengelig på Dells webområde for brukerstøtte på [support.dell.com](http://support.dell.com). Flere alternativer for teknisk brukerstøtte kan være tilgjengelige for kjøp.

Dell gir begrenset teknisk brukerstøtte for skriveren og Dell-installert programvare og eksterne enheter. Brukerstøtte for tredjepartsprogramvare og eksterne enheter gis av den opprinnelige produsenten, inkludert produkter som er kjøpt og/eller installert via Software & Peripherals (DellWare), ReadyWare og Custom Factory Integration (CFI/DellPlus).

## Kontakte Dell

---

I USA kan du ringe 800-WWW-DELL (800-999-3355).

 Hvis du ikke har en aktiv Internett-tilkobling, kan du finne kontaktinformasjon på kvitteringen, pakkseddelen, fakturaen eller i Dells produktkatalog.

Dell tilbyr flere former for teknisk service og brukerstøtte på Internett og telefon. Tilgjengeligheten til disse tjenestene varierer fra land til land og mellom ulike produkter, og det er ikke sikkert at alle tjenestene er tilgjengelige for deg. Slik kan du kontakte Dell for spørsmål om salg, teknisk støtte eller kundeservice:

1. Gå til [support.dell.com](http://support.dell.com), og velg land eller region fra rullegardinmenyen Choose A Country/Region nederst på siden.
2. Klikk på **Contact Us** til venstre på siden, og velg koblingen for ønsket tjeneste eller støtte.

## Garanti og retningslinjer for retur

---

Dell Inc. ("Dell") tilvirker sine maskinvareprodukter fra deler og komponenter som er nye eller ensbetydende med nye, i henhold til standard praksis i bransjen. Hvis du vil ha mer informasjon om Dells garanti for skriveren, kan du se **Produktveiledning**.

# Ordliste

 Følgende ordliste hjelper deg å bli bedre kjent med produktet ved at du bedre forstår skriveruttrykk og terminologien som er brukt i denne brukerhåndboken.

## 802.11

802.11 er et sett med standarder for trådløs nettverkskommunikasjon (WLAN) og er utviklet av IEEE LAN/MAN Standards Committee (IEEE 802).

## 802.11b/g

802.11b/g kan dele samme maskinvare og bruker 2.4 GHz-båndet. 802.11b støtter båndbredder på opptil 11 Mbps, mens 802.11g støtter opptil 54 Mbps. 802.11b/g-enheter kan av og til bli påvirket av støy fra mikrobølgeovner, trådløse telefoner og Bluetooth-enheter.

## Aksesspunkt

Et aksesspunkt eller trådløst aksesspunkt (AP eller WAP) er en enhet som kobler sammen trådløse nettverksenheter på et trådløst nettverk (WLAN) og fungerer som en sentral sender og mottaker av WLAN-radiosignaler.

## Automatisk dokumentmater (ADF)

En automatisk dokumentmater (ADF) er en mekanisme som automatisk mater en original inn i maskinen, slik at maskinen kan skanne en del av arket med en gang.

## AppleTalk

AppleTalk er et opphavsrettbeskyttet protokollsett utviklet av Apple, Inc for datanettverk. Det fulgte med det opprinnelige Macintosh-systemet (1984), men brukes nå mindre av Apple i forhold til TCP/IP-nettverksdrift.

## Bitdybde

En datagrafikkterm som beskriver antall biter som brukes til å representere fargen til en enkelt piksel i et punktgrafikkbilde. Større fargedybde gir et bredere spekter av distinkte farger. Ettersom antall biter øker, vil antall mulige farger bli upraktisk stort for et fargekart. 1-bits farge kalles vanligvis monokrom eller svart/hvitt.

## BMP

Et punktgrafikkformat som brukes internt av det grafiske delsystemet i Microsoft Windows (GDI), og brukes generelt om et enkelt grafikkfilformat på den plattformen.

## BOOTP

Bootstrap-protokoll. En nettverksprotokoll som brukes av en nettverkskunde til å motta IP-adressen automatisk. Dette skjer som regel under oppstartprosessen for datamaskiner eller operativsystem som kjøres på dem. BOOTP-serverne tildeler hver klient en IP-adresse fra en adressepool. BOOTP gjør det mulig for "diskløse arbeidsstasjoner" å hente en IP-adresse før operativsystemet lastes inn.

## CCD

CCD (Charge Coupled Device) er maskinvareenheten som gjør det mulig å skanne. CCD-låsemekanismen brukes også til å holde CCD-modulen for å hindre skader under flytting av maskinen.

## Sortering

Sortering er prosessen med å skrive ut ett dokument i flere kopier. Når sortering er valgt, skriver enheten ut et helt sett før tilleggs kopiene blir skrevet ut.

## Kontrollpanel

Et kontrollpanel er et flatt område, vanligvis loddrett, der kontroll- eller overvåkingsinstrumentene blir vist. De finnes som oftest foran på maskinen.

## **Dekning**

Dette er en utskriftsterm som brukes for måling av tonerbruk ved utskrift. 5 % dekning betyr for eksempel at en A4-side papir inneholder cirka 5 % bilde eller tekst. Så hvis papiret eller originalen har kompliserte bilder eller mye tekst, vil dekningen være høyere, og tonerbruken vil samtidig være den samme som dekningen.

## **CSV**

Comma Separated Values (CSV) – kommaseparert verdi. CSV er en filformattype som brukes til å utveksle data mellom ulike programmer. Filformatet, slik det brukes i Microsoft Excel, har blitt en standard i bransjen, også på andre plattformer enn Microsofts.

## **Tosidig automatisk dokumentmater (DADF)**

DADF (Duplex Automatic Document Feeder) er en mekanisme som automatisk mater og snur papirarket slik at maskinen kan skanne på begge sider.

## **Standardverdier**

Den verdien eller innstillingen som gjelder når du pakker ut skriveren av esken eller når den tilbakestilles.

## **DHCP**

En DHCP (Dynamic Host Configuration Protocol) er en klient-server-nettverksprotokoll. En DHCP-server leverer konfigurasjonsparametere på forespørsel fra DHCP-klienten/vertsmaskinen, vanligvis informasjon som klienten/vertsmaskinen trenger for å delta i et IP-nettverk. DHCP er også en metode for å tildele IP-adresser til klienter og vertsmaskiner.

## **DIMM**

DIMM (Dual Inline Memory Module) er et lite kretskort med minne. DIMM lagrer alle data i maskinen, for eksempel utskriftsdata og data om mottatte telefakser.

## **DNS**

DNS (Domain Name Server) er et system som lagrer informasjon tilknyttet domenenavnene i en distribuert database i nettverk, for eksempel Internett.

## **Matriseskriver**

En matriseskriver er en dataskriver med et skriverhode som går frem og tilbake på siden, og som skriver ved at et blekkfylt bånd blir slått mot papiret, omtrent som en skrivemaskin.

## **DPI (PPT)**

DPI (Dots Per Inch = Punkter per tomme) er måleenheten for oppløsning som brukes ved utskrift og skanning. Vanligvis gir flere punkter per tomme en høyere oppløsning, mer synbare detaljer i bildet og en større fil.

## **DRPD**

Detektering av karakteristisk ringemønster DRPD, eller "Spesielle ringetoner", er en tjeneste fra telefonoperatøren som gjør det mulig å svare på anrop til flere forskjellige telefonnumre på én enkelt telefonlinje.

## **Tosidig utskrift**

Dette er en mekanisme som automatisk snur papirarket slik at maskinen kan skrive (eller skanne) på begge sider. En skriver utstyrt med dupleks kan skrive ut på begge sider.

## **Driftssyklus**

Driftssyklus er den sidekvantiteten som ikke påvirker skriverytelsen i en måned. Vanligvis har skriveren en oppgitt levetidsbegrensning, for eksempel sider per år. Levetiden betyr en gjennomsnittskapasitet for utskrifter, normalt

innenfor garantiperioden. La oss si at skriverens driftssyklus er 48 000 sider per måned på 20 arbeidsdager. Da kan skriveren maksimalt skrive ut 2 400 sider per dag.

## **ECM**

ECM (Error Correction Mode) er en valgfri overføringsmodus som er innebygd i telefakser klasse 1 eller faksmodemer. Den oppdager og retter automatisk feil som kan oppstå under faksoverføringen, på grunn av støy på telefonlinjen.

## **Emulering**

Emulering er en teknikk der en maskin oppnår de samme resultatene som en annen.

En emulator dupliserer funksjonene til ett system med et annet system, slik at det andre systemet virker som det første. Emulering fokuserer på nøyaktig gjengivelse av ytre virkemåte, til forskjell fra simulering der det dreier seg om en abstrakt modell av systemet som blir simulert, ofte med tanke på indre virkemåte.

## **Ethernet**

Ethernet er en rammebasert datanettverksteknologi for lokale nettverk (LAN). Den definerer ledninger og signaler for det fysiske laget, og grupperer formater og protokoller for MAC (media access control)/datalenkelaget til OSI-modellen. Ethernet er som regel standardisert som IEEE 802.3. Det er blitt den mest brukte LAN-teknologien fra 90-tallet og fram til i dag.

## **EtherTalk**

Et protokollsett utviklet av Apple Computer for datanettverk. Det fulgte med det opprinnelige Macintosh-systemet (1984), men brukes nå mindre av Apple i forhold til TCP/IP-nettverksdrift.

## **FDI**

FDI (Foreign Device Interface) er et kort du kan installere i maskinen hvis du vil bruke en tredjepartsenhet, for eksempel en betalingsautomat eller en kortleser. Med slike enheter kan du ta betalt for bruk av utskriftstjenestene på maskinen.

## **FTP**

FTP (File Transfer Protocol) er en vanlig brukt protokoll for utveksling av filer over et nettverk som støtter TCP/IP-protokollen (for eksempel Internett eller et intranett).

## **Fikseringsenhet**

Den delen av laserskriveren som smelter toneren på det trykte mediet. Den består av to varme valser. Etter at toneren er overført til papiret, legger fikseringsenheten på varme og trykk slik at toneren blir værende på papiret, og det er derfor papiret er varmt når det kommer ut av laserskriveren.

## **Gateway**

Dette er en forbindelse mellom datamaskinnettverk eller mellom et datamaskinnettverk og en telefonlinje. Den er veldig mye brukt, ettersom det er en datamaskin eller et nettverk som gir tilgang til en annen datamaskin eller nettverk.

## **Gråtoner**

Nyanser av grått som representerer lyse og mørke deler av et bilde når fargebilder konverteres til gråtoner. Fargene representeres av ulike nyanser av grått.

## **Halvtone**

Dette er en bildetype som simulerer gråtoner ved å variere antall punkter. Områder med mye farge består av et stort antall punkter, mens lysere områder har færre antall punkter.

## **Harddisk**

En harddisk er en fast lagringsenhet som lagrer digitalt kodede data på hurtigroterende plater med magnetiske overflater.

## **IEEE**

IEEE (Institute of Electrical and Electronics Engineers) er en internasjonal ikke-profitbasert organisasjon som skal fremme teknologi relatert til elektrisitet.

## **IEEE 1284**

Parallellportstandarden 1284 ble utviklet av IEEE (Institute of Electrical and Electronics Engineers). Termen "1284-B" viser til en bestemt kontakttipe i enden av parallellkabelen som kobler enheten til en skriver for eksempel.

## **Intranett**

Dette er et lukket nettverk som bruker internettprotokoller, nettverkskonnektivitet og eventuelt offentlige telekommunikasjonssystem for sikker deling av informasjon eller handlinger mellom de ansatte innenfor en organisasjon. Noen ganger omfatter uttrykket bare den mest synlige tjenesten, det interne nettstedet.

## **IP-adresse**

IP-adressen (Internet Protocol) er et enestående nummer som enheter bruker som identifikasjon og for å kommunisere med hverandre på et nettverk som bruker IP-standarden (Internet Protocol).

## **IPM (images per minute)**

IPM er en måte å måle hastigheten til en skriver på. Et IPM-tall angir hvor mange enkle ark en skriver kan fullføre i løpet av ett minutt.

## **IPP**

IPP (Internet Printing Protocol) definerer en standardprotokoll for utskrift og for håndtering av utskriftsjobber, mediestørrelse, oppløsning og så videre. IPP kan brukes lokalt eller over Internett til hundrevis av skrivere og støtter også tilgangskontroll, autentisering og kryptering, og er en mye bedre og sikrere utskriftsløsning enn eldre protokoller.

## **IPX/SPX**

IPX/SPX står for Internet Packet Exchange/Sequenced Packet Exchange. Det er en nettverksprotokoll som brukes av Novell NetWare-operativsystemene. IPX og SPX inneholder begge tilkoblingstjenester som likner TCP/IP, der IPX-protokollen likner IP og SPX har likheter med TCP. IPX/SPX ble i utgangspunktet utformet for lokalnettverk (LAN), og er en svært effektiv protokoll til dette bruket (ytelsen er ofte bedre enn TCP/IP i et LAN).

## **ISO**

Den internasjonale organisasjonen for standardisering (International Organization for Standardization) er en organisasjon som arbeider for standarder, og som består av medlemmer fra nasjonale standardiseringsorganer. ISO oppretter globale standarder for industri og handel.

## **ITU-T**

Den internasjonale telekommunikasjonsunionen (International Telecommunication Union) er en organisasjon som ble etablert for å standardisere og regulere internasjonal radio og telekommunikasjon. Hovedoppgavene er standardisering, tildeling av radiofrekvenser og organisering av internasjonale telefonavtaler mellom ulike land. Bokstaven T i ITU-T står for telekommunikasjon.

## **ITU-T nr. 1**

Standardisert test utgitt av ITU-T for overføring av dokumenter per telefaks.

## **JBIG**

JBIG (Joint Bi-level Image Experts Group) er en bildekomprimeringsstandard uten tap av nøyaktighet eller kvalitet som ble utformet for komprimering av binære bilder, særlig for faks, men også for andre bilder.

## **JPEG**

JPEG (Joint Photographic Experts Group) er den vanligste brukte standardmetoden for komprimering av fotografier.



Det er et vanlig brukt format for lagring og sending av bilder på Internett.

## **LDAP**

LDAP (Lightweight Directory Access Protocol) er en nettverksprotokoll for spørring og endring av katalogtjenester som kjøres på TCP/IP.

## **LED-indikator**

LED (light-emitting diode) er en indikatorlampe som viser statusen til en maskin.

## **MAC-adresse**

MAC-adresse (Media Access Control) er en entydig identifikator tilknyttet et nettverkskort. MAC-adressen er en entydig 48-biters identifikator som vanligvis skrives som 12 heksadesimale tegn gruppert i par (f.eks. 00-00-0c-34-11-4e). Denne adressen er vanligvis hardkodet i nettverkskortet av produsenten, og brukes som hjelp for rutere når de skal prøve å finne maskiner i store nettverk.

## **MFP**

MFP (Multi Function Peripheral) er en kontormaskin som inneholder følgende funksjoner i en fysisk enhet: skriver, kopimaskin, faks og skanner.

## **MH**

Modifisert Huffman (MH) er en komprimeringsmetode for å redusere mengden data som må overføres mellom faksmaskiner, for å kunne overføre bildet anbefalt av ITU-T T.4. MH er en kodebokbasert RLE-metode som er optimalisert for å effektivt komprimere hvite flater. Ettersom de fleste fakser består av mest hvite felt, minimerer dette overføringstiden for de fleste fakser.

## **MMR**

MMR (Modified Modified READ) er en komprimeringsmetode som anbefales av ITU-T T.6.

## **Modem**

En enhet som modulerer et bæresignal slik at det kan kode digital informasjon, og også demodulerer et slik bæresignal for å dekode overført informasjon.

## **MR**

MR (Modified Read) er en komprimeringsmetode som anbefales av ITU-T T.4. MR koder den første skannede linjen med MH. Den neste linjen blir sammenliknet med den første, så bestemmes forskjellene, og deretter blir forskjellene kodet og sendt.

## **NetWare**

Et nettverksoperativsystem utviklet av Novell, Inc. Det brukte i utgangspunktet felles fleroppgavekjøring for å kjøre ulike tjenester på en PC, og nettverksprotokollene var basert på Xerox XNS-stakken. I dag støtter NetWare TCP/IP i tillegg til IPX/SPX.

## **OPC**

OPC (Organic Photo Conductor) er en mekanisme som lager et virtuelt bilde for utskrift ved hjelp av en laserstråle som sendes fra en laserskriver. Den er normalt grønn- eller gråfarget og sylinderformet.

Trommelenheten blir gradvis slitt av skriverbruken, og den bør erstattes ved behov, fordi den får riper etter korn i papiret.

## **Originaler**

Det første eksemplaret av noe, for eksempel et dokument, bilde eller tekst, som blir kopiert, reproduisert eller omgjort til å produsere andre eksemplarer, men som selv ikke er kopiert fra noe annet.

## **OSI**

OSI (Open Systems Interconnection) er en modell utviklet av ISO (International Organization for Standardization) for kommunikasjon. OSI tilbyr en standard, modulær tilnærming til nettverksdesign som deler opp de nødvendige settene med komplekse funksjoner i håndterbare funksjonelle lag. Lagene er fra øverst til nederst, Applikasjon, Presentasjon, Sesjon, Transport, Nettverk, Datalink og Fysisk.

## **PABX**

PABX er et automatisk telefonsentralsystem innenfor en bedrift.

## **PCL**

PCL (Printer Command Language) er et sidebeskrivelsesspråk (PDL = Page Description Language) utviklet av HP som en skriverprotokoll, og som har blitt en bransjestandard. Den ble først utviklet for tidlige blekkskrivere, men har siden kommet i forskjellige utgaver for termiske skrivere, matriseskrivere og sideskrivere.

## **PDF**

PDF (Portable Document Format) er et opphavsrettbeskyttet filformat utviklet av Adobe Systems for å gjengi todimensjonale dokumenter i et format som er uavhengig av enhet og oppløsning.

## **PostScript**

PostScript (PS) er et språk for programmering og beskrivelser av sider som primært brukes til DTP og elektroniske utgivelser. Det kjøres gjennom et tolkeprogram for å generere et bilde.

## **Skriverdriver**

Et program som brukes til å sende kommandoer og overføre data fra datamaskinen til skriveren.

## **Utskriftsmedier**

Medier, for eksempel papir, konvolutter, etiketter og transparente, som kan brukes i en skriver, skanner, faks eller kopimaskin.

## **SPM**

SPM (Sider per minutt) er en metode for å måle hvor raskt en skriver virker, det vil si hvor mange sider den kan produsere på ett minutt.

## **PRN-fil**

Et grensesnitt for en enhetsdriver. Dette gjør at programvaren kan samhandle med enhetsdriveren ved hjelp av standard systemoppkall for inndata/utdata, noe som forenkler mange oppgaver.

## **Protokoll**

Dette er en konvensjon eller standard som kontrollerer eller muliggjør oppkobling, kommunikasjon og dataoverføring mellom to dataendepunkter.

## **PS**

Se PostScript.

## **PSTN**

PSTN (Public-Switched Telephone Network) er nettverket av de offentlige svitsjede telefonnettene, som betyr at telefonsamtalen vanligvis rutes gjennom en sentral.

## **RADIUS**

RADIUS (Remote Authentication Dial In User Service) er en protokoll for autentisering og overvåking av fjernbrukere. RADIUS gjør det mulig med sentralisert administrasjon av autentiseringsdata som brukernavn og passord ved bruk av et AAO-konsept (autentisering, autorisasjon og overvåking) for å administrere nettverkstilgang.

## **Oppløsning**

Skarpheten til et bilde målt i dpi (dots per inch = punkter per tomme). Jo høyere dpi, desto større oppløsning.

## **SMB**

SMB (Server Message Block) er en nettverksprotokoll som mest brukes til å dele filer, skrivere, serielle porter og til diverse kommunikasjon mellom noder i et nettverk. Den har også en funksjon for godkjenning av prosesser.

## **SMTP**

SMTP (Simple Mail Transfer Protocol) er standarden for e-postoverføring på Internett. SMTP er en relativt enkel, tekstbasert protokoll, der en eller flere mottakere av meldingen blir oppgitt, og så blir meldingsteksten overført. Det er en klient/server-protokoll der klienten sender en e-postmelding til serveren.

## **SSID**

SSID (Service Set Identifier) er navnet på et trådløst nettverk (WLAN). Alle trådløse enheter på et WLAN bruker samme SSID for å kommunisere med hverandre. En SSID kan ha en maks. lengde på 32 tegn, og det skilles mellom store og små bokstaver.

## **Delnettverksmaske**

Delnettverksmasken brukes sammen med nettverksadressen for å bestemme hvilken del av adressen som er nettverksadressen og hvilken del som er vertsadressen.

## **TCP/IP**

TCP (Transmission Control Protocol) og IP (Internet Protocol) er settet med kommunikasjonsprotokoller som iverksetter protokollstakområdet, der Internett og de fleste kommersielle nettverk kjøres.

## **TCR**

TCR (Transmission Confirmation Report) inneholder detaljer for hver overføring, for eksempel jobbstatus, overføringsresultat og antall sider som er sendt. Du kan angi at denne rapporten skal skrives ut etter hver jobb eller bare etter mislykkede overføringer.

## **TIFF**

TIFF (Tagged Image File Format) er et punktgrafikkbildeformat med variabel oppløsning. TIFF beskriver bildedata som normalt kommer fra skannere. TIFF-bilder bruker koder (tags). Dette er nøkkelord som definerer egenskapene til bildet og som er inkludert i filen. Dette fleksible og plattformuavhengige formatet kan brukes for bilder som er behandlet med bildebehandlingsprogrammer.

## **Tonerkassett**

Det er en slags flaske med toner inne i en maskin, for eksempel i en skriver. Toner er et pulver som brukes i laserskrivere og kopimaskiner, og som danner teksten og bildene på papiret som skrives ut. Toneren smeltes av varmen fra varmeelementet slik at fibrene bindes til papiret.

## **TWAIN**

En bransjestandard for skannere og programvare. Ved å bruke en TWAIN-kompatibel skanner med et TWAIN-kompatibelt program, kan skanningen startes fra programmet; et bildelagrings-API for operativsystemene Microsoft Windows og Apple Macintosh.

## **UNC-bane**

UNC (Uniform Naming Convention) er en standardmåte å få tilgang til delte nettverksressurser i Windows NT og andre Microsoft-produkter. Formatet til en UNC-bane er: \\<servernavn>\<del\_tnavn>\<katalog>

## **URL**

URL (Uniform Resource Locator) er den globale adressen til dokumenter og ressurser på Internett. Den første delen angir hvilken protokoll som brukes, den andre delen angir IP-adressen eller domenenavnet der ressursen finnes.

## **USB**

USB (Universal serial bus) er en standard som ble utviklet av USB Implementers Forum, Inc., for å koble datamaskiner og annet utstyr. Til forskjell fra parallellporten så er USB utformet for å koble USB-porten på en enkelt datamaskin til flere andre enheter samtidig.

## **Vannmerke**

Et vannmerke er et bilde eller mønster som vises på papir når du holder opp papiret mot lyset. Vannmerker ble først tatt i bruk i Bologna i 1282, og de har siden blitt brukt av papirprodusenter for å identifisere produkter. Vannmerker er også brukt på frimerker, pengesedler og andre offentlige dokumenter for å motvirke forfalskninger.

## **WEP**

WEP (Wired Equivalent Privacy) er en sikkerhetsprotokoll spesifisert i IEEE 802.11 for å gi samme sikkerhetsnivå som på et kablet LAN. WEP brukes til å kryptere data før de overføres med radiosignaler, slik at de er beskyttet fra et endepunkt til et annet.

## **WIA**

WIA (Windows Imaging Architecture) er en bildearkitektur som ble introdusert i Windows Me og Windows XP. Du kan starte en skanning fra disse operativsystemene hvis du bruker en WIA-kompatibel skanner.

## **WPA**

WPA (Wi-Fi Protected Access) er et sett med systemer for å sikre trådløse nettverk (Wi-Fi) og ble laget for å forbedre sikkerheten i forhold til WEP.

## **WPA-PSK**

WPA-PSK (WPA Pre-Shared Key) er en spesiell WPA-modus beregnet på små bedrifter og hjemmenettverk. En delt nøkkel eller et passord er konfigurert i det trådløse aksesspunktet (WAP) og på bærbare eller stasjonære datamaskiner. WPA-PSK genererer en unik nøkkel for hver økt mellom en trådløs klient og det tilhørende aksesspunktet, for mer avansert sikkerhet.













